

Série PressureWave™



CARACTÉRISTIQUES

- Conception à diaphragme unique
- Finition à la peinture polyuréthane sur une base époxy
- Certifié au standard 61 NSF, CE/PED, WRAS, ACS, ISO:9001, Gost, et approuvé par Evraze
- Bouchon de la valve d'air étanchéifié par un joint torique anti-fuites
- Raccordement d'eau breveté en acier inoxydable
- Contrôle de qualité tout au long des phases de production
- Liner en polypropylène vierge
- Ce produit ne nécessite aucune maintenance

Les réservoirs PressureWave™ sont idéalement conçus pour un large éventail d'applications qui comprennent les systèmes de surpression, de dilatation et d'expansion thermiques, les systèmes d'irrigation et d'atténuation du coup de bélier.

La série se compose d'un revêtement de polypropylène vierge (liner), combiné avec une membrane en butyle de grande qualité certifiée par la FDA. Cette membrane est fixée à la paroi du réservoir par un anneau en acier. La valve d'air en laiton est étanchéifiée par un bouchon doté d'un joint torique fileté. Il empêche toute fuite d'air. L'eau pénètre dans le réservoir à travers un raccord breveté en acier inoxydable. La membrane et le revêtement sont renforcés dans les zones d'usure intensive, afin d'augmenter la longévité du réservoir. Le raccord bénéficie d'une étanchéité unique entre l'eau et l'air qui assure à la cuve pressurisée un hermétisme total et évite toute maintenance.

À l'extérieur du réservoir, la finition à la peinture de polyuréthane de couleur amande sur une base époxy, fournit des centaines d'heures de protection aux rayons ultra violet et aux projections salines.

Les réservoirs PressureWave™ passent différents contrôles de qualité durant les phases de production pour garantir de cette manière l'intégrité structurelle de chacun d'eux.

Les réservoirs PressureWave™ représentent la meilleure option d'investissement grâce au plus haut niveau de qualité disponible sur le marché.

SPÉCIFICATIONS

Modèles de la Série PressureWave™

BSP	NPT	Volume nominal		Expédition (caisse) Volume		Expédition (caisse) Poids		Dimensions					
		litres	gal	m ³	ft ³	kg	lb	A		B		C	
								cm	Pouces	cm	Pouces	cm	Pouces
Modèles sans support													
PWB-2LX*	PWN-2LX*	2	0.5	0.06	2.12	13.60	29.98	20.90	8.23	12.60	4.96		
PWB-4LX	PWN-4LX	4	1.1	0.01	0.35	1.74	3.84	26.10	10.28	16.20	6.38		
PWB-8LX	PWN-8LX	8	2.1	0.014	0.49	2.47	5.45	31.56	12.32	20.20	7.95		
PWB-12LX	PWN-12LX	12	3.2	0.023	0.81	3.21	7.08	36.70	14.45	23.00	9.06		
PWB-18LX	PWN-18LX	18	4.8	0.03	1.06	4.07	8.97	36.70	14.45	27.90	10.98		
PWB-24LX	PWN-24LX	24	6.3	0.042	1.48	5.52	12.17	44.70	17.60	29.00	11.42		
PWB-35LX	PWN-35LX	35	9.3	0.056	1.98	7.28	16.05	48.10	18.90	31.80	12.52		
Modèles horizontaux													
PWB-8LH	PWN-8LH	8	2.1	0.013	0.46	2.46	5.42	31.30	12.32	23.20	9.13	11.60	4.57
PWB-12LH	PWN-12LH	12	3.2	0.024	0.85	3.56	7.84	36.70	14.45	26.00	10.24	13.25	5.12
PWB-20LH	PWN-20LH	20	5.3	0.04	1.41	4.99	11.00	44.70	17.60	29.20	11.57	14.50	5.79
PWB-24LH	PWN-24LH	24	6.3	0.047	1.65	6.00	13.23	44.70	17.60	32.10	12.64	16.10	6.34
PWB-35LH	PWN-35LH	35	9.3	0.061	2.15	7.80	17.20	48.10	18.94	35.30	13.90	17.90	7.05
PWB-60LH	PWN-60LH	60	15.9	0.09	3.18	11.51	25.37	53.00	20.87	42.40	16.69	21.50	8.46
PWB-80LH	PWN-80LH	80	21.1	0.13	4.59	16.22	35.76	72.60	28.58	42.40	16.69	21.50	8.46
PWB-100LH	PWN-100LH	100	26.4	0.16	5.65	19.84	43.74	72.00	28.35	47.50	18.70	24.50	9.65
Modèles verticaux avec la base													
PWB-35LV	PWN-35LV	35	9.3	0.063	2.22	7.70	16.98	55.50	21.85	31.80	12.52	12.00	4.72
PWB-60LV	PWN-60LV	60	15.9	0.098	3.46	11.28	24.87	62.00	24.41	38.90	15.31	12.70	5.00
PWB-80LV	PWN-80LV	80	21.1	0.13	4.59	16.24	35.80	81.50	32.09	38.90	15.31	12.70	5.00
PWB-100LV	PWN-100LV	100	26.4	0.16	5.65	19.72	43.47	80.40	31.65	43.00	16.93	12.90	5.08
PWB-130LV	PWN-130LV	130	34.3	0.21	7.42	26.65	58.75	107.40	42.28	43.00	16.93	12.90	5.08
PWB-150LV	PWN-150LV	150	40.0	0.28	9.89	34.63	76.30	93.80	36.38	53.00	20.87	13.85	5.45

Raccord d'un pouce

Toutes les connexions sont faites en acier inoxydable sauf indication contraire. Prégonflage du réservoir : 1.9 bar / 28 psi

Pression maximale: 10 bar / 150 psi Température maximale: 90 °C / 194 °F

Disponible en 16 et 25 bar : Série Max™ et Série UltraMax™

Disponible en tailles plus petites : Série HydroGuard™

* PWB-2LX and PWN-2LX: 12 pcs / box

* Les dimensions peuvent subir des changements mineurs

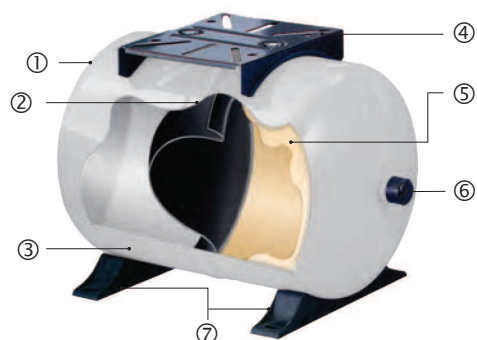

- ① Bouchon de la valve d'air étanchéifié par un joint torique anti-fuites.
- ② Conception à membrane unique
- ③ Finition à la peinture polyuréthane sur une base époxy
- ④ Socle de montage de pompe en plastic
- ⑤ Revêtement de polypropylène vierge
- ⑥ Raccordement d'eau breveté en acier inoxydable
- ⑦ Piétement en plastique

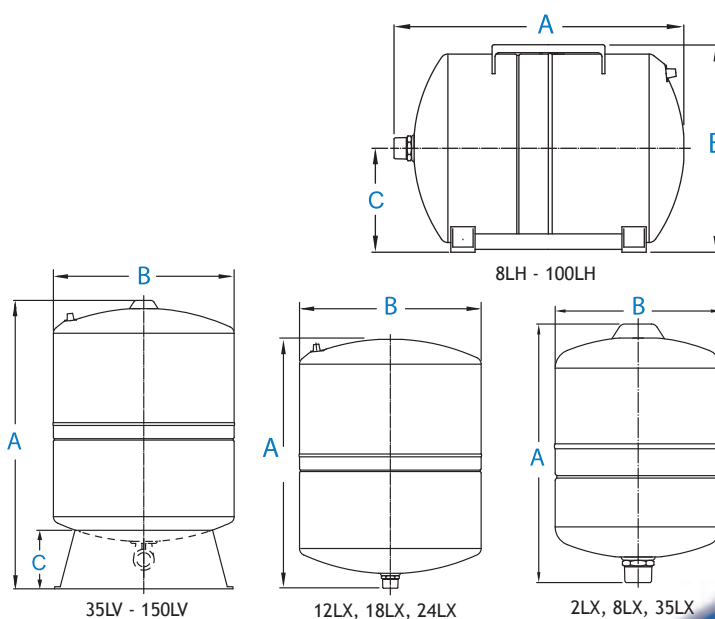

ISO:9001 CE

ACS Approved

WRAS APPROVED PRODUCT

NSF Certified to ANSI/NSF 61

수도용 KCC