

Sèche-mains automatique
Manuel d'installation et d'utilisation

FR

Händetrockner
Installations- und Benutzerhandbuch

DE

Handdroger
Installatie- & gebruikshandleiding

NL

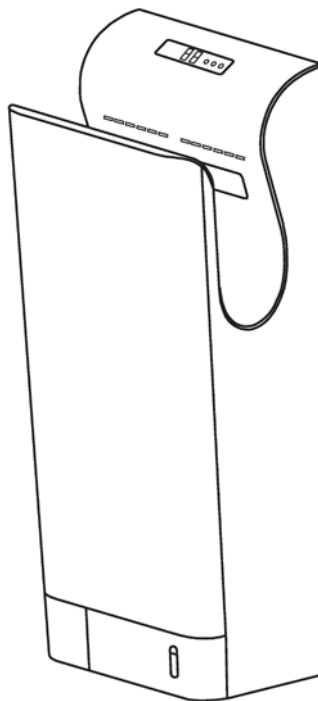

Veillez lire ces instructions en consultant les illustrations.
Conservez ces instructions pour pouvoir y revenir en cas de besoin.

Bitte lesen Sie diese Anweisungen gemeinsam mit den Abbildungen.
Bitte bewahren Sie diese Anweisungen auf.

Lees de instructies en bekijk de illustraties
Bewaar deze instructies.





Remarques de sécurité et conseils

Important : - lisez ces instructions de A à Z avant d'installer ce produit.

- Le câblage de ce sèche-mains doit se conformer à la réglementation EIE actuelle ou aux normes en vigueur dans votre pays.
- Ce sèche-mains DOIT être installé par une personne suffisamment qualifiée pour ce genre d'opérations.
- Veillez à ce que l'alimentation secteur (tension, fréquence et phase) soit conforme aux données de la plaque signalétique du sèche-mains.
- Cet appareil n'a pas été conçu pour être utilisé par des personnes (enfants inclus) à capacités physiques, sensorielles ou mentales réduites ou ne disposant pas de l'expérience ou des connaissances requises, à moins qu'elles ne soient surveillées ou instruites quant à l'utilisation de ces appareils, par la personne responsable de leur sécurité.
- Surveillez les enfants, pour les empêcher de jouer avec ces appareils.
- Veillez à ce que ce sèche-mains ne soit pas trop exposé à l'eau.
- Ne modifiez et ne démontez pas cet appareil inutilement.
- Le sèche-mains doit être protégé par un sectionneur à fusible capable de déconnecter tous les pôles et dont les contacts sont séparés d'au moins 3 mm.
- Veillez à ce que ce sèche-mains soit correctement relié à la terre.
- Utilisez toujours ce sèche-mains avec le bac récupérateur et le filtre à air fournis.
- Nous vous recommandons d'installer un DDR (Dispositif différentiel résiduel), un câble monophasé de 220-240V 50Hz pour un courant nominal de 20A et un courant de fonctionnement type 15mA.
- Ne laissez pas les enfants s'accrocher au sèche-mains.
- Portez des gants pour inspecter et nettoyer l'appareil.
- Si le cordon d'alimentation est endommagé, il doit être remplacé par un technicien d'entretien suffisamment qualifié, pour éviter tout danger consécutif.
- Pour un surcroît de protection, nous préconisons l'installation d'un DDR (Dispositif différentiel résiduel) dont la sensibilité au courant de fonctionnement ne dépasse pas 30mA, sur le circuit électrique d'alimentation du sèche-mains.
- N'utilisez pas ce sèche-mains dans les endroits suivants : -
où la température ambiante est inférieure à -10°C ou supérieure à 40°C ;
où le sèche-mains risque d'être directement exposé à l'eau ;
où l'appareil serait exposé aux rayons directs ou intenses du soleil ;
où la condensation risque de se former à l'intérieur de l'appareil ;
dans les endroits où sont présents des gaz corrosifs, neutres ou réducteurs.

Caractéristiques

- Le déclenchement automatique « No touch » garantit l'hygiène totale de l'opération de séchage.
- Séchage haute vitesse économique, en seulement « 10 secondes ».
- Fonction minuterie inviolable intégrée.
- Doté d'un filtre à air HEPA, pour éliminer poussières et bactéries.
- Deux vitesses et deux réglages de température de fonctionnement.
- Revêtement antibactérien.
- Fonction de stérilisation au UV intégrée.

Spécifications

Tension nominale	220-240V ~	Moteur	Moteur C.C. sans balai
Puissance d'entrée	1 650 – 2 050 W	Méthode d'induction	Blocage infrarouge
Vitesse de l'air	95 m/S	Classe de protection	IPX4
Puissance calorifique	1 000 – 1 200 W	Dimensions	300x215x700
		Poids net	9,5 kg

Caractéristiques et fonctions du sèche-mains

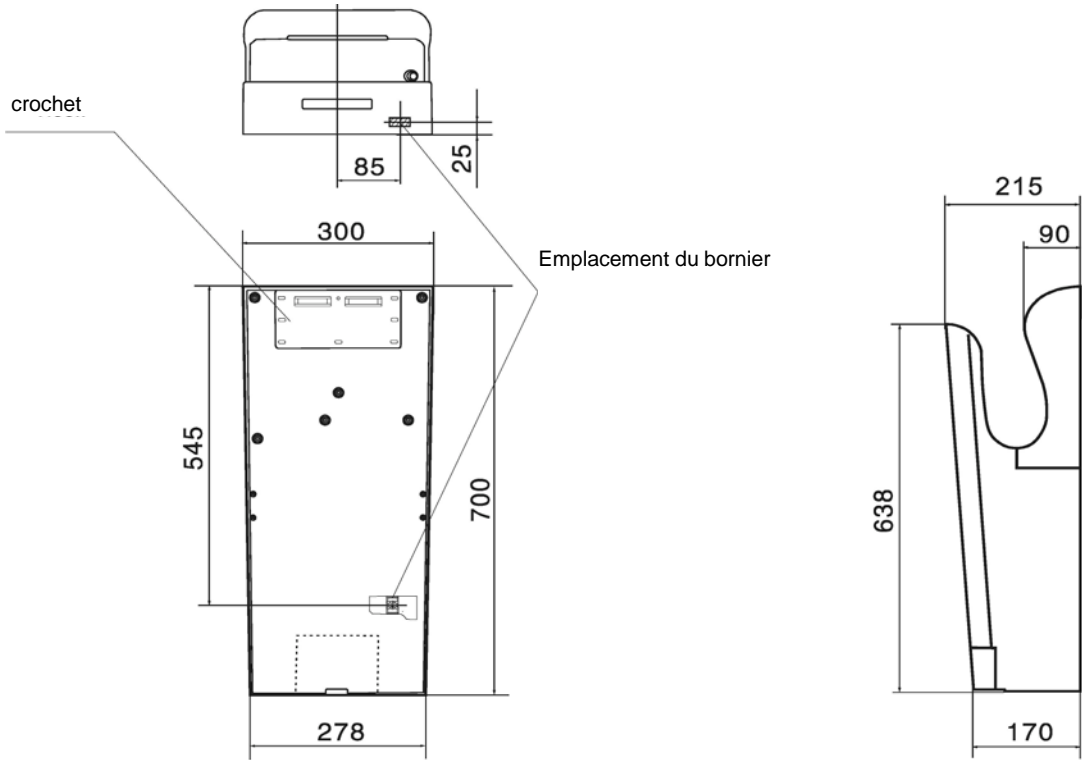
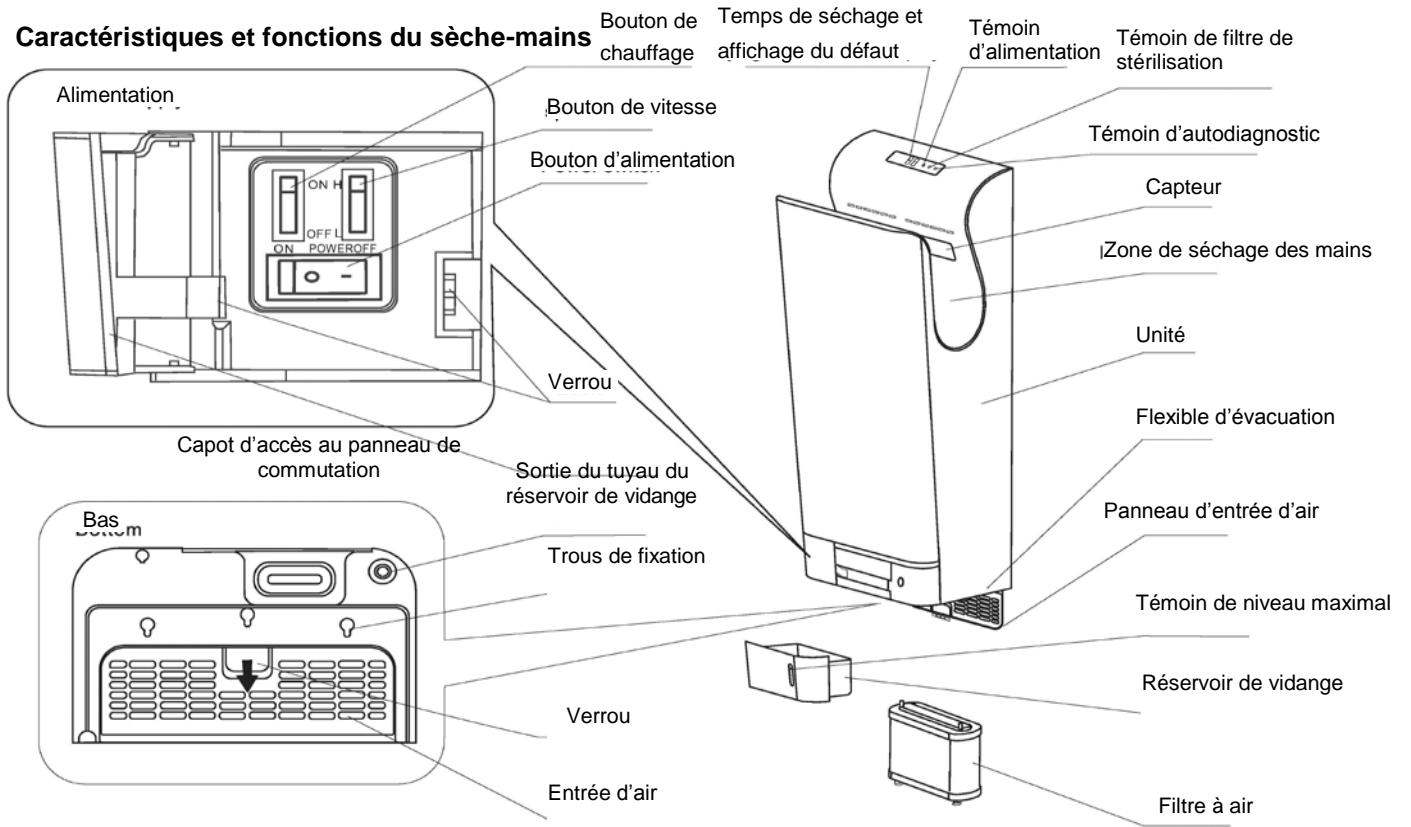

Avant d'installer le sèche-mains

Choix de l'emplacement

- Installez le sèche-mains à un endroit facile d'accès, en prévoyant suffisamment d'espace autour de l'appareil pour pouvoir le nettoyer et l'entretenir facilement.
- Installez-le trop bas, et vous risquez de l'éclabousser en lavant le sol du local où il est installé (le bas du sèche-mains installé doit être à au moins 150 mm au-dessus du sol). Cette distance est également nécessaire, pour pouvoir accéder au filtre HEPA à des fins de nettoyage et de remplacement.
- Le côté gauche du sèche-mains doit être éloigné d'au moins 100 mm du mur le plus proche, pour pouvoir accéder à l'interrupteur d'alimentation et aux boutons de commutation de la vitesse et de la température de fonctionnement.
- Nous vous recommandons également de faire en sorte que le côté droit du sèche-mains soit à au moins 100 mm du mur ou de l'objet les plus proches.
- Évitez d'installer le sèche-mains dans les endroits où les utilisateurs ou portes risqueraient de s'y heurter.
- Choisissez une surface du mur complètement plate, pour installer le sèche-mains.

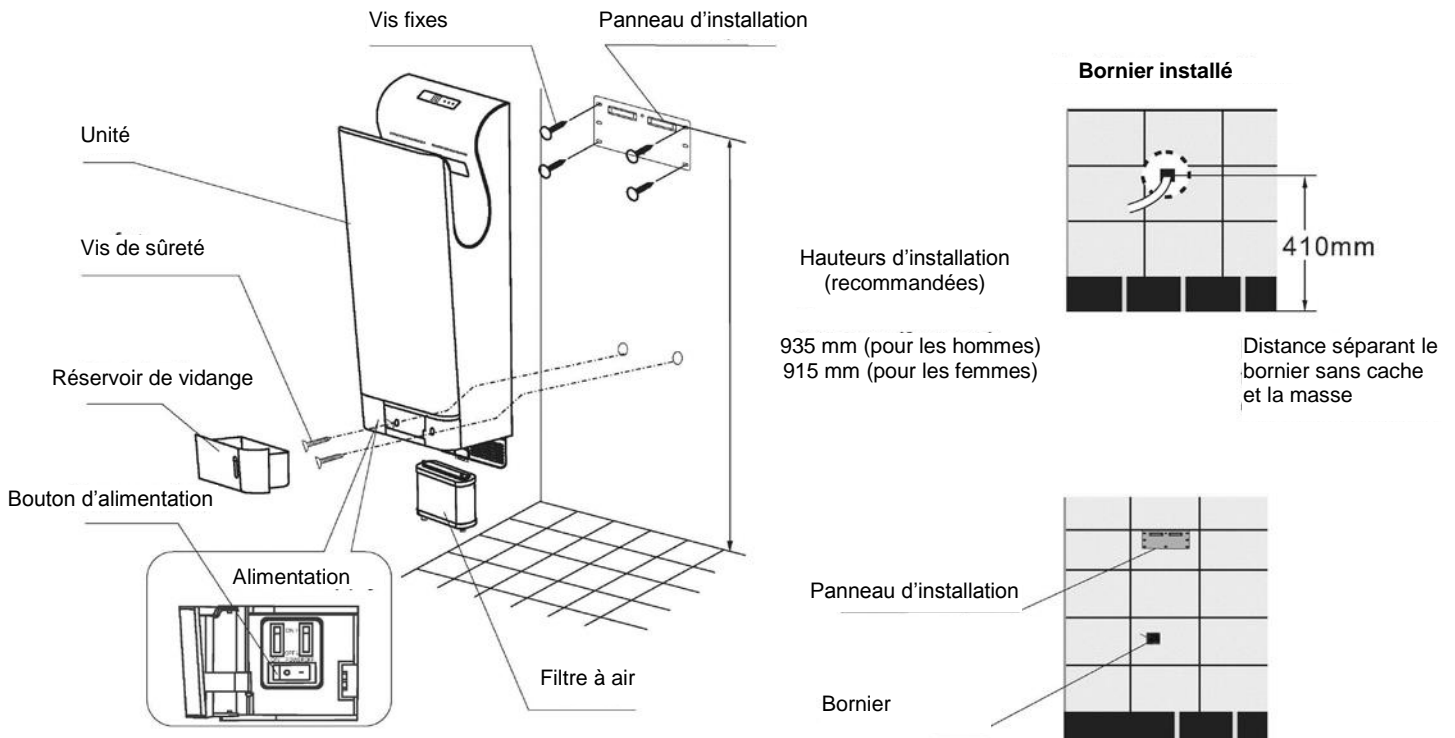

Procédure d'installation

Utilisez une alimentation de 220-240V 50Hz ~ (n'utilisez pas cet appareil si la tension nominale de l'alimentation dépasse cette valeur de +/-10%).

Utilisez un cordon d'alimentation de section comprise entre 2 et 2,5 mm²

(une longueur de cordon d'alimentation dépassant 11 m risquant de provoquer une chute de tension, nous vous recommandons d'utiliser un cordon de 2,5 mm²). N'installez pas cet appareil au-dessus d'un socle de prise de courant fixe.

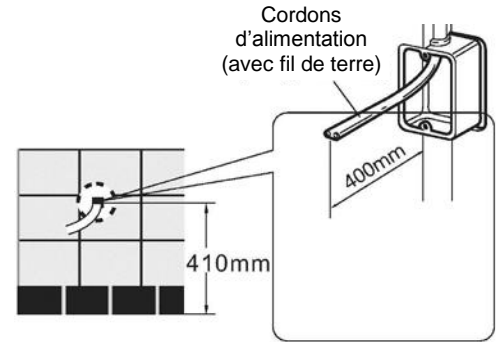

Câblage de l'appareil

Installez le boîtier d'encastrement qui convient et acheminez le câble, comme le montre le dessin.

Remarque : - l'appareil est livré avec une longueur de cordon souple permettant son raccordement à un socle à fusible si nécessaire).

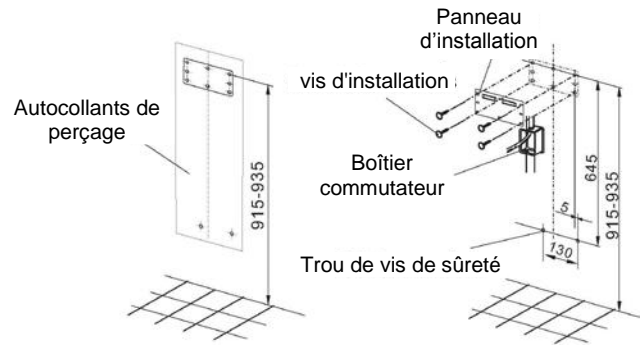

Fixez le panneau d'installation au mur à l'aide de quatre des vis fournies.

S'il s'agit d'un mur en béton, utilisez des chevilles à vis métallique vendues dans le commerce (veillez à ce que le mur sur lequel le sèche-mains doit être installé soit suffisamment solide pour supporter ses 9,5 kg).

Retirez le bac récupérateur d'eau et le filtre à air.

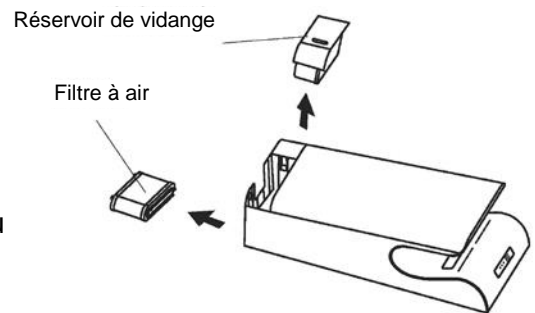

Pour accéder aux bornes électriques (si vous ne souhaitez pas utiliser le cordon fourni sur l'appareil). Procédez comme suit : dévissez les deux vis retenant le capot du bornier, à l'arrière du sèche-mains. Dévissez les deux vis de serre-câble, puis débranchez les trois fils du bornier.

Vous pouvez alors retirer le cordon fourni sur l'appareil, en tirant doucement.

Pour raccorder votre propre cordon directement au sèche-mains, procédez comme suit :

1. écartez du sol l'appareil d'environ 250 mm (voir le dessin).
2. Dénudez les isolants extérieur et intérieur, comme sur le dessin ci-dessous.
3. Branchez le cordon d'alimentation au bornier, comme sur le dessin ci-dessous.
4. N'oubliez pas d'installer et de serrer le serre-câble.

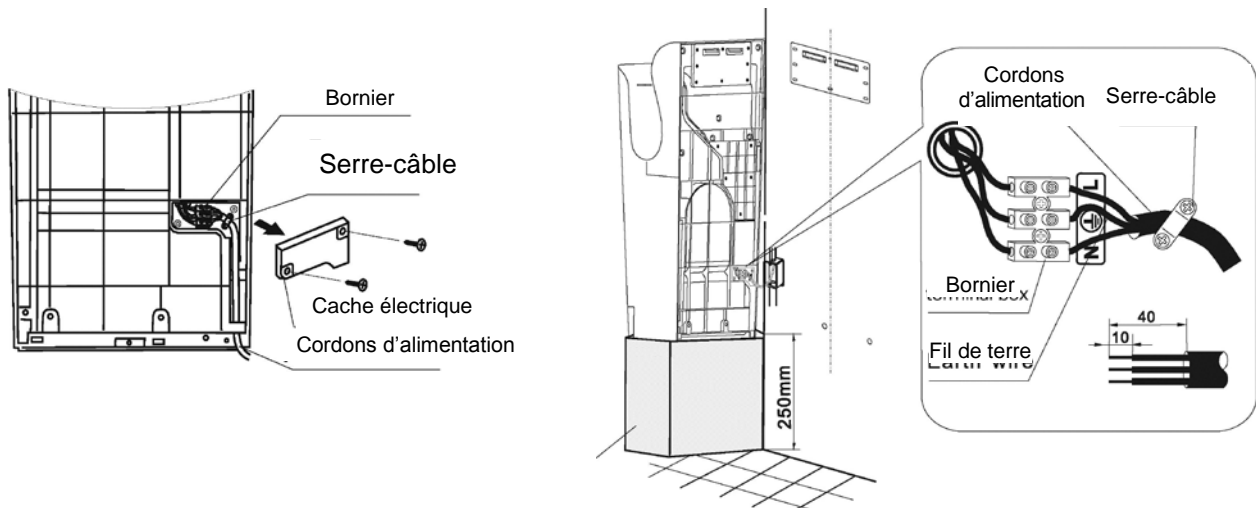

Bornier

Installez le cache-bornes à l'arrière du sèche-mains à l'aide des deux vis fournies.
Vérifiez que le serre-câble a bien été installé et que le cache-borne est bien plat contre l'arrière du sèche-mains.

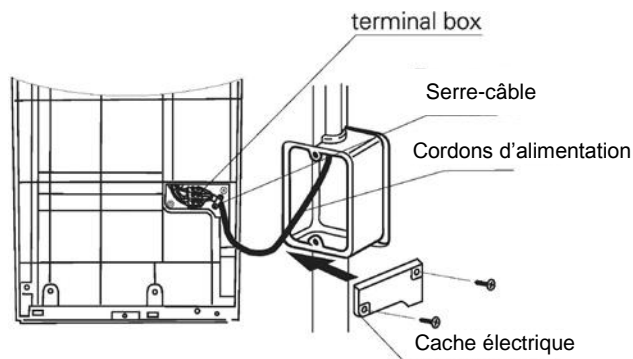

Installer l'appareil au mur.
Suspendez l'appareil au mur, à l'aide de l'étrier de montage fourni. Les deux crochets situés à l'arrière de l'appareil devraient s'insérer dans les deux fentes de l'étrier de montage mural.

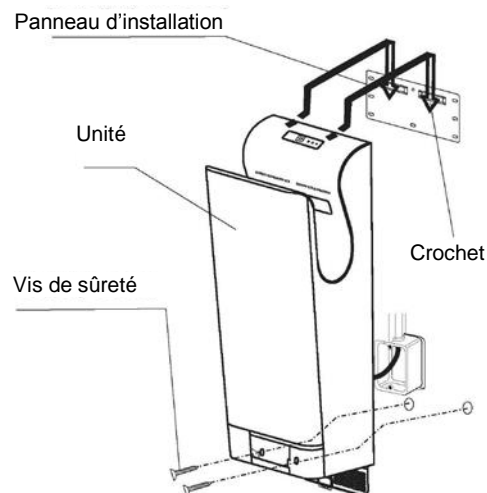

Installez les deux vis de sécurité à travers le bas de l'appareil.
Ces vis **DOIVENT** être installées, pour éviter que le sèche-mains ne soit emporté ou sa chute accidentelle.

Remontez le filtre à air.
Alignez le filtre à air comme sur le dessin, en orientant les deux goupilles vers le haut.
Après l'avoir inséré, fermez le capot de l'entrée d'air pour retenir le filtre.

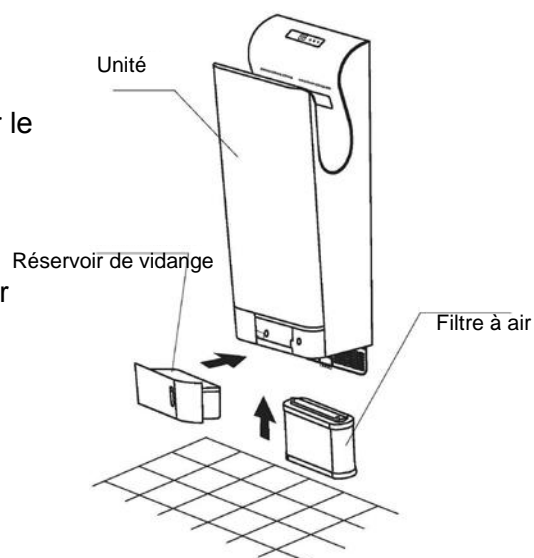

Remontez le bac récupérateur d'eau.
Sans oublier de monter le couvercle, insérez le bac récupérateur dans le sèche-mains, comme sur le dessin.

Mise à l'essai du sèche-mains

1. Vérifiez la tension de l'alimentation secteur. Conformez-vous à la tension nominale indiquée.
2. Mettez sous tension l'interrupteur différentiel/l'alimentation.
3. Retirez le bac récupérateur (pour pouvoir accéder à l'interrupteur marche/arrêt).
4. Actionnez l'interrupteur d'alimentation. La diode devrait s'allumer.
5. Sélectionnez les réglages de température et de vitesse voulues.
6. Refermez le capot d'accès au panneau de commutation.
7. Séchez-vous les mains (voir page 7).
8. Vérifiez l'appareil. L'appareil est-il solidement attaché au mur ? L'appareil produit-il des vibrations ou des bruits anormaux ?

*n'actionnez pas l'interrupteur d'alimentation lorsque vos mains sont à l'intérieur.

Utilisation du sèche-mains

- Secouez-vous les mains au-dessus de l'évier, pour éliminer l'excédent d'eau.
Insérez les deux mains dans le sèche-mains.
L'appareil se met en marche automatiquement.

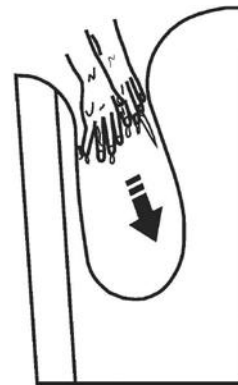

- Retirez les mains lentement, en laissant l'air éliminer l'eau.

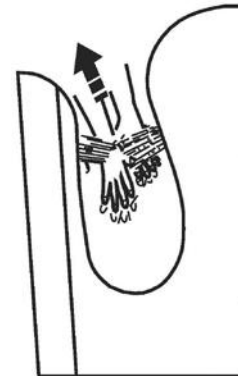

- Retirez complètement les mains et répétez cette opération jusqu'à ce que vos mains soient sèches.

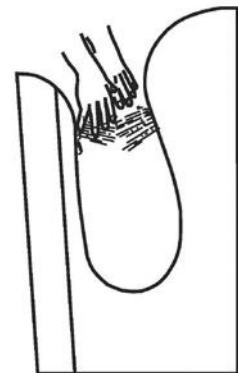

Remarque : - ce sèche-mains est doté d'une temporisation anti-détérioration. Après activation, son fonctionnement s'interrompt au bout de 25 secondes. Retirez les mains du sèche-mains, puis réintroduisez-les pour continuer à utiliser l'appareil.

Témoin d'auto-contrôle

En cas de dysfonctionnement ou d'erreur, le témoin d'auto-contrôle situé sur le dessus du sèche-mains s'allume ou clignote.

Éteignez l'appareil à l'interrupteur, attendez environ 40 secondes que les témoins s'éteignent, puis rallumez le sèche-mains.

Si le témoin s'allume ou clignote de nouveau, éteignez l'appareil, isolez-le de l'alimentation secteur et contactez un technicien d'entretien.

Nettoyage et maintenance réguliers du sèche-mains



**Avertissement : -
Isolez le sèche-mains de l'alimentation secteur
avant toute opération de nettoyage ou de maintenance.**

Nettoyer l'extérieur du sèche-mains

- Nettoyez l'extérieur de l'appareil à l'aide d'un chiffon doux.
- Si le carter est très sale, nettoyez-le à l'aide d'un chiffon doux et d'un produit de nettoyage neutre, puis essuyez-le à l'aide d'un chiffon doux sec.
- Éliminez les impuretés de la zone du capteur, le cas échéant.
- N'utilisez qu'un produit de nettoyage neutre.
- N'utilisez aucun diluant, produits de nettoyage WC acide ou alcalin ou n'importe quel type de brosse (vous risqueriez d'endommager la surface du sèche-mains).
- Si vous envisagez d'utiliser des produits chimiques, n'oubliez pas d'en lire les instructions avant de commencer.



Précaution : portez toujours des gants adaptés à ce genre de travail, pour procéder au nettoyage de l'appareil.

Vidage et nettoyage du bac récupérateur

Avant que le bac ne soit plein (au moins une fois par semaine)

- L'eau soufflée par le sèche-mains et provenant des mains de l'utilisateur est « l'eau de récupération ».
- Videz l'eau de récupération à n'importe quel moment, pour éviter le débordement du bac récupérateur d'eau.
- D'autre part, l'eau de récupération laissée trop longtemps dans le bac risque de produire une odeur désagréable.

Sortez le bac récupérateur à l'horizontale, comme sur le dessin.

Cette précaution vous permettra d'éviter le débordement de l'eau de récupération.

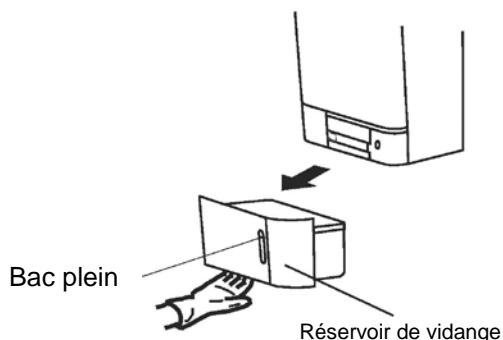

Ouvrez le couvercle du bac récupérateur et videz l'eau de récupération.

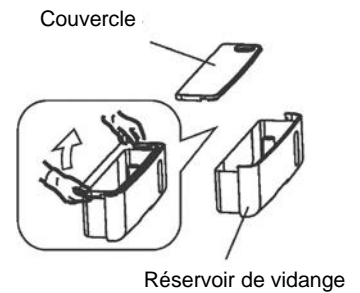

Lavez l'intérieur du bac récupérateur.



Remontez le couvercle du bac récupérateur et remontez-le sur le sèche-mains.
Vérifiez qu'il a été réinséré correctement dans le sèche-mains.

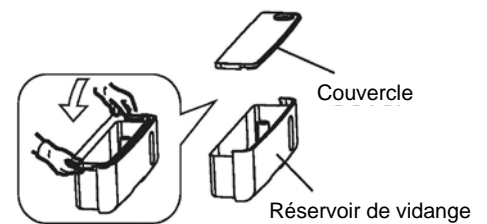

Versez régulièrement (au moins une fois par semaine) et précautionneusement 200 cc (l'équivalent d'environ une tasse) d'eau à travers l'orifice d'évacuation (pour éviter tout risque d'encrassement et de bouchage).

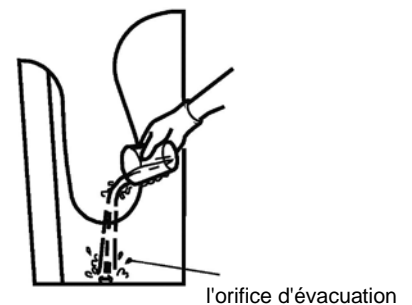

Nettoyage du filtre à air
(au moins une fois par semaine).

Ouvrez le capot de l'entrée d'air.
Sortez le filtre à air, comme sur le dessin.

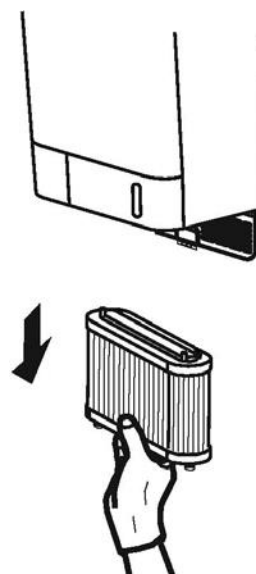

Nettoyage du filtre à air

Débarrassez le filtre des impuretés éventuellement accumulées, à l'aide d'un aspirateur.

Si le filtre est très encrassé, lavez-le précautionneusement à l'eau froide ou tiède.

Laissez-le sécher et remontez-le sur le sèche-mains.

Veillez à bien le réinsérer à fond dans l'appareil (dans le cas contraire, les impuretés et poussières pénétreraient dans le sèche-mains et en raccourciraient la durée de service).



Dépistage des causes de panne du sèche-mains

Procédez aux vérifications suivantes en cas de dysfonctionnement du sèche-mains.

Problème	Vérifier	Action
Le moteur ne souffle pas à l'insertion des mains dans le sèche-mains.	Les témoins sont-ils allumés ? Avez-vous allumé l'appareil à l'interrupteur ? Introduisez-vous les mains à fond dans le sèche-mains ?	Actionnez le disjoncteur/DDR. Actionnez l'interrupteur d'alimentation. Introduisez les mains à fond dans le sèche-mains.
L'appareil continue de souffler alors que les mains sont sorties. Le message E2 s'affiche.	Le capteur est-il obstrué par des poussières ou des impuretés ?	Éteignez le sèche-mains à l'aide de l'interrupteur d'alimentation puis attendez que les voyants de l'affichage soient éteints et nettoyez le capteur.
Débit d'air trop faible.	Le bouton de vitesse est-il réglé sur la vitesse modérée ?	Mettez le bouton de réglage sur la vitesse supérieure.

Si les actions suivantes ne résolvent pas le problème, coupez le courant, isolez le sèche-mains et appelez un technicien d'entretien.

Témoins et fonctions de l'affichage

Témoin d'alimentation

Lorsque la puissance d'entrée est normale, cette diode reste allumée.

Si elle est éteinte, le sèche-mains n'est pas sous tension ou le fusible de la carte électronique principal est grillé. (vérifiez l'alimentation secteur ou appelez un technicien d'entretien),

Témoin d'état de fonctionnement

Cette diode allumée indique que le sèche-mains fonctionne. Le sèche-mains ne fonctionne pas si cette diode est éteinte.

Le clignotement de cette diode peut indiquer :

1. un dysfonctionnement du moteur (vérifiez les fils de branchement du moteur ou qu'aucun corps étranger ne bloque la roue du moteur).
2. Le sèche-mains reste allumé au-delà des 25 secondes habituelles (vérifiez la zone de séchage des mains et débarrassez-la de tout corps étranger). Remettez en marche le sèche-mains.

Témoin de stérilisation

Lorsque ce témoin est allumé, les lampes UV de l'appareil s'allument pendant une heure (à la première mise en service, les lampes s'allument pendant une heure, puis une fois par jour pendant une heure également).

Le voyant s'éteint à la fin du processus de nettoyage.

Si la lampe ne s'allume pas. La carte électronique d'émission des UV doit être vérifiée. Coupez l'alimentation secteur et contactez un technicien d'entretien.

Affichage LED

En service, cet affichage compte à rebours jusqu'à « 00 ». Arrivé à zéro, l'affichage clignote pour indiquer la fin du temps de séchage.

Les messages d'erreur suivants peuvent également s'afficher.

E1 = Dysfonctionnement moteur. Le sèche-mains ne démarre pas normalement vérifiez les fils de branchement du moteur ou qu'aucun corps étranger ne bloque la roue du moteur).

E2 = Le sèche-mains reste allumé pendant plus de 25 secondes (vérifiez la zone de séchage des mains et débarrassez-la de tout corps étranger). Remettez en marche le sèche-mains.

E3 = La tension du sèche-mains dépasse la valeur nominale de 15% (vérifiez le circuit d'alimentation).

E4 = La tension du sèche-mains est inférieure de 15% à la valeur nominale (vérifiez le circuit d'alimentation).

E5 = La machine chauffe à plus de 80°C (débarrassez l'entrée/la sortie d'air de tout corps étranger).

E6 = La carte maîtresse chauffe à plus de 80°C (débarrassez l'entrée/la sortie d'air de tout corps étranger).

E8 = Dysfonctionnement du ventilateur (vérifiez l'intégrité du branchement du capteur de ventilateur).

En cas de doute, consultez un technicien d'entretien qualifié.



Sicherheit und Leitlinien

Wichtig: – lesen Sie die Anweisungen, bevor Sie die Installation beginnen.

- Alle Verdrahtungsarbeiten dieses Händetrockners müssen in Übereinstimmung mit den aktuellen IEE-Bestimmungen oder den in ihrem Land geltenden Normen erfolgen.
- Dieser Händetrockner DARF NUR durch eine entsprechend qualifizierte Person montiert werden.
- Stellen Sie sicher, dass die Stromversorgung (Spannung, Frequenz und Phase) mit den Angaben des entsprechenden Typenschildes des Händetrockners übereinstimmt.
- Dieses Gerät ist nicht für die Verwendung durch Personen (einschließlich von Kindern) mit eingeschränkten physischen, sensorischen oder geistigen Fähigkeiten vorgesehen, sofern dies nicht unter Aufsicht oder Anleitung hinsichtlich der Verwendung des Geräts durch eine für die Sicherheit verantwortlichen Person erfolgt.
- Kinder sollten überwacht werden, um sicherzustellen, dass das Gerät nicht als Spielzeug verwendet wird.
- Der Händetrockner darf nicht übermäßiger Feuchtigkeit ausgesetzt werden.
- Das Gerät darf nicht unnötig modifiziert oder auseinander gebaut werden.
- Der Händetrockner sollte mit einem lokalen Sicherheitstrennschalter ausgestattet werden, der in der Lage ist, alle Pole mit einer Kontaktentfernung von mindestens 3 mm zu trennen.
- Stellen Sie sicher, dass der Händetrockner ordnungsgemäß geerdet wurde.
- Verwenden Sie den Händetrockner stets mit dem im Lieferumfang enthaltenen Ablasstank und Luftfilter.
- Wir empfehlen die Installation eines Fehlerstrom-Schutzschalters unter Verwendung eines Einphasen-Kabels ausgelegt für 220-240 V 50 Hz mit 20 A-Nennstrom, Bemessungsbetriebsstrom für 15 mA.
- Erlauben Sie Kindern nicht, sich an den Händetrockner zu hängen.
- Tragen Sie bei Inspektion und Reinigung des Geräts Handschuhe.
- Bei Beschädigung des Stromkabels muss dies durch einen ausreichend qualifizierten Servicetechniker ausgetauscht werden, um Gefahren zu vermeiden.
- Für zusätzlichen Schutz empfiehlt sich die Installation eines Fehlerstrom-Schutzschalters mit einem Bemessungsfehlerstrom von nicht mehr als 30 mA im Versorgungsstromkreis des Händetrockners.
- Verwenden Sie den Händetrockner nicht an den folgenden Orten:
An Orten mit einer Umgebungstemperatur von unter -10°C oder über 40 °C.
An Orten, an denen der Händetrockner möglicherweise in direkten Kontakt mit Wasser gerät.
An Orten, an denen das Gerät direktem oder starkem Sonnenlicht ausgesetzt ist.
An Orten, an denen sich im Gerät möglicherweise Kondensation bildet.
An Orten, an denen chemisch aggressive, neutrale oder reduzierende Gase vorhanden sind.

Eigenschaften

- Das berührungslose Trocknen von Händen sorgt für eine vollständige Hygiene.
- Wirtschaftliches Hochleistungstrocknen in nur „10 Sekunden“.
- Integrierte manipulationssichere Timerfunktion.
- Ausgestattet mit HEPA-Luftfilter zur Entfernung von Staub und Bakterien.
- 2 Geschwindigkeits- und Wärmeeinstellungen.
- Antibakterielle Beschichtung.
- Integrierte UV-Sterilisationsfunktion.

Technische Daten

Nennspannung	220-240 V ~	Motor	Bürstenloser Gleichstrommotor
Eingangsleistung	1650 – 2050 W	Einleitungsmethode	IR-Blockierung
Luftgeschwindigkeit	95 m/S	Schutzklasse	IPX4
Heizleistung	1000 – 1200 W	Abmessungen	300x215x700
		Nettogewicht	9,5 kg

Eigenschaften und Funktionen des Händetrockners

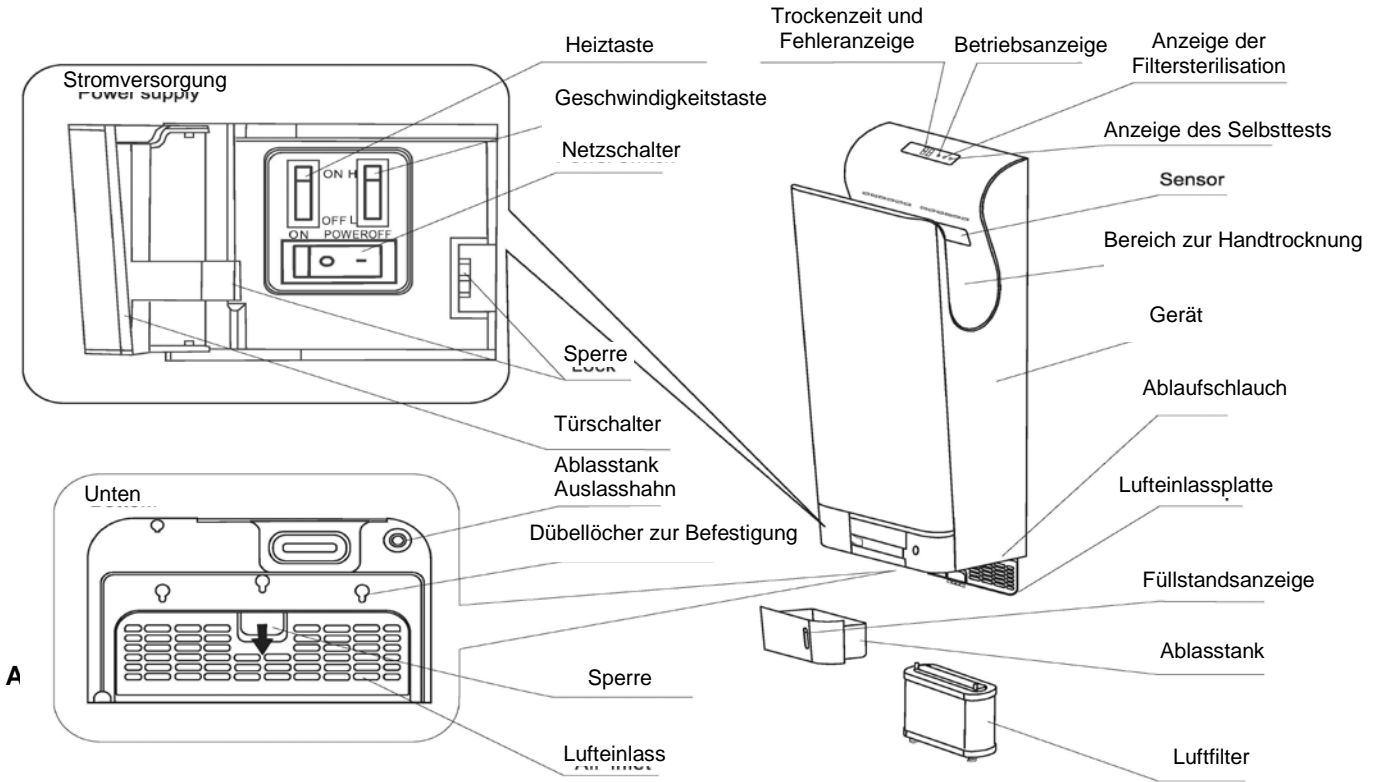

A

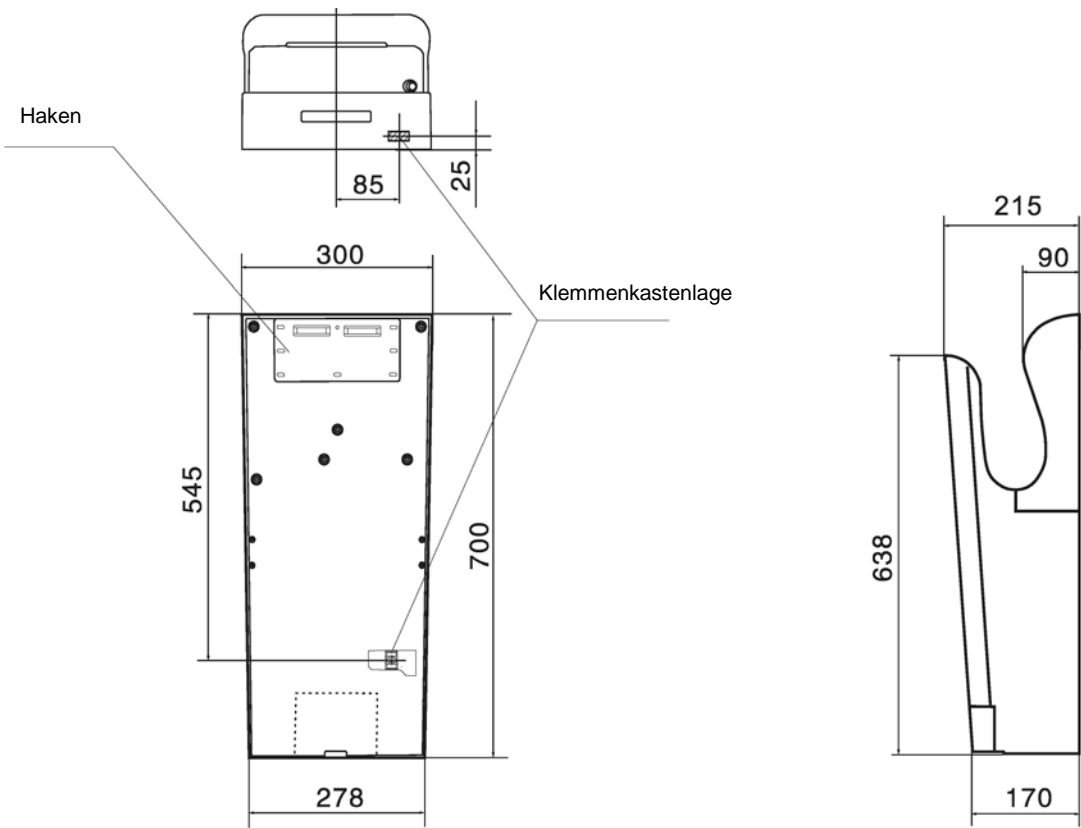

Vor der Installation des Händetrockners

Montageort

- Montieren Sie den Händetrockner an einem Ort, an dem er einfach zu nutzen ist, und stellen Sie sicher, dass ausreichend Platz um den Händetrockner für die Reinigung und Wartung herrscht.
- Wenn das Gerät zu tief installiert wird, spritzt möglicherweise bei der Reinigung des Bodens Wasser auf den Händetrockner. (Die Unterseite des Händetrockners muss mindestens 150 mm über dem Boden montiert sein). Dies ist ebenfalls für den Zugang zum HEPA-Filter für dessen Reinigung und/oder den Austausch erforderlich.
- Links vom Händetrockner muss ein Mindestabstand von 100 mm von allen Wänden herrschen, sodass der Zugang zum Netzschalter sowie den Reglern für die Geschwindigkeits- und Wärmeeinstellung gewährleistet ist.
- Wir empfehlen einen Mindestabstand rechts des Händetrockners von mindestens 100 mm von jeglichen Wänden/Objekten.
- Vermeiden Sie die Installation des Händetrockners an Orten, an denen der Händetrockner möglicherweise Stößen durch Menschen oder Türen ausgesetzt ist.
- Wählen Sie für die Montage des Händetrockners eine vollständig ebene Oberfläche aus.

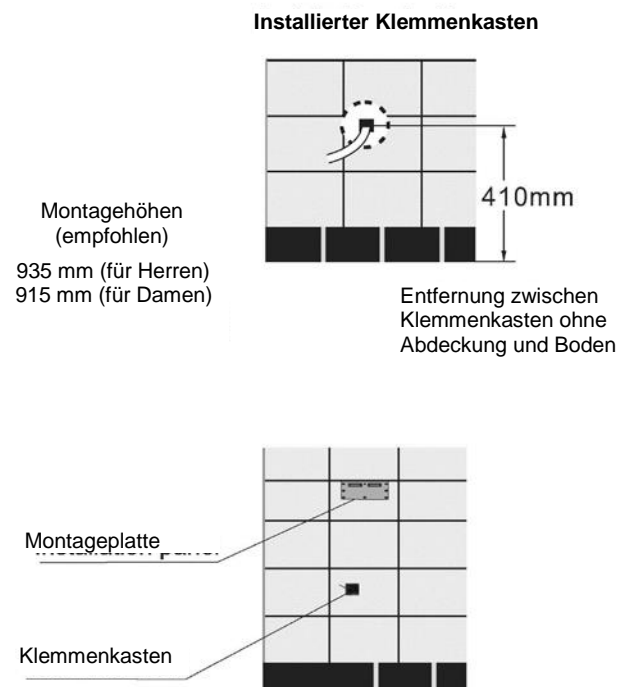
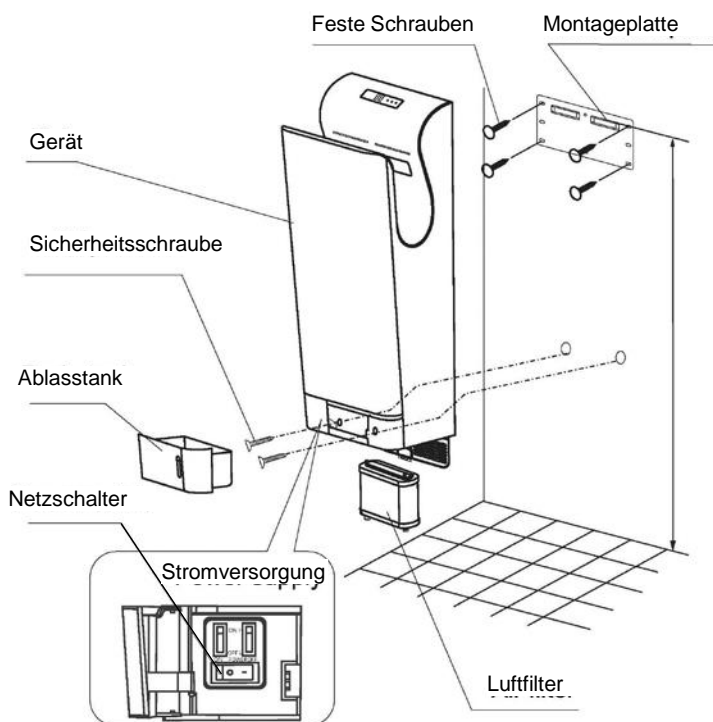

Installationsvorgang

Verwenden Sie eine Versorgungsspannung von 220-240V 50Hz ~ (Verwenden Sie maximal eine Nennspannung von +/- 10 %.

Verwenden Sie ein Netzkabel mit einem Querschnitt von 2 mm² bis 2,5 mm².

(Ein Spannungsabfall ist möglich, falls das Netzkabel länger als 11 m ist, daher empfehlen wir ein Netzkabel mit einem Querschnitt von 2,5 mm²). Installieren Sie nicht über einer festen Steckdose.

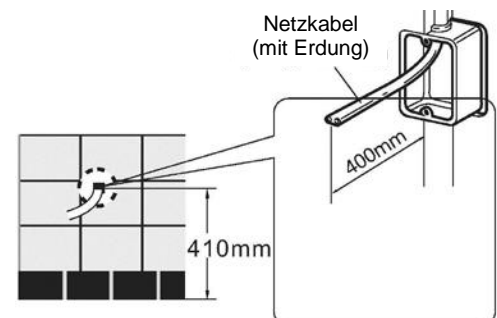

Verdrahtung des Geräts

Montieren Sie einen geeigneten versenkten Profilkasten
Und führen Sie das Kabel wie angezeigt durch.
Hinweis:- das Gerät wird mit einer ausreichenden
Länge von flexiblem
Kabel für den Anschluss an eine geeignete gesicherte
Stichleitung geliefert
falls erforderlich).

Befestigen Sie die Montageplatte an der Wand
Mithilfe der 4 beiliegenden Schrauben.
Falls es sich um eine Betonwand handelt, verwenden
Sie
handelsübliche Dübel für Metallschrauben.
(Stellen Sie sicher, dass die Wand, an der
der Händetrockner befestigt wird, über ausreichend Tragkraft verfügt,
um das Gewicht des Geräts von 9,5 kg aufzunehmen).

Entfernen Sie den Ablasstank und Luftfilter.

Für Zugang zu den Verdrahtungsklemmen (falls Sie nicht
wünschen, das im Lieferumfang enthaltene Kabel einzusetzen).
Gehen Sie wie folgt vor: Lösen Sie die 2 Schrauben, die die
Abdeckung des Klemmenkastens halten, von der Rückseite des
Händetrockners. Lösen Sie die 2 Kabelschellenschrauben und
trennen Sie anschließend die 3 Drähte der Klemmleiste.
Sie können nun vorsichtig das montierte Kabel herausziehen.

Bitte gehen Sie wie folgt vor, um ihr eigenes Kabel direkt mit dem Händetrockner zu verbinden.

1. Heben Sie das Gerät um ungefähr 250 mm vom Boden an (wie dargestellt).
2. Entfernen Sie die äußere und innere Isolation, wie nachfolgend dargestellt.
3. Verbinden Sie das Netzkabel mit der Klemmleiste, wie nachfolgend dargestellt.
4. Stellen Sie sicher, dass die Kabelschelle montiert und fest angezogen ist.

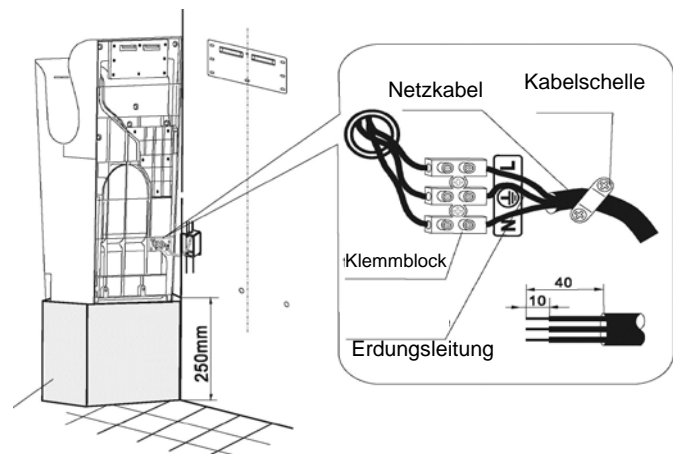
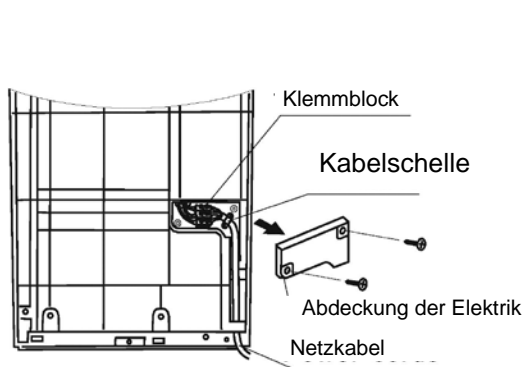
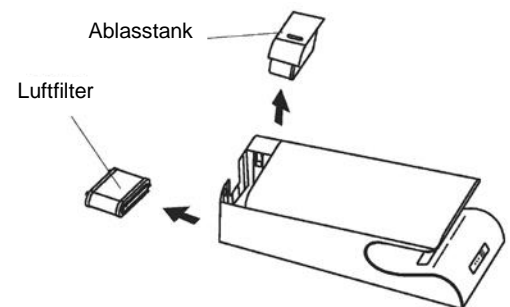
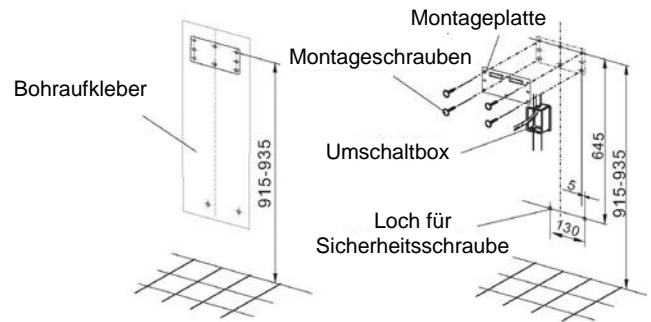

Montieren Sie die Abdeckung der Klemmleiste auf
der Rückseite des Händetrockners
Mithilfe der 2 bereitgestellten Schrauben.
Stellen Sie sicher, dass die Kabelschelle montiert
wurde und die Abdeckung bündig mit der Rückseite
des Händetrockners abschließt.

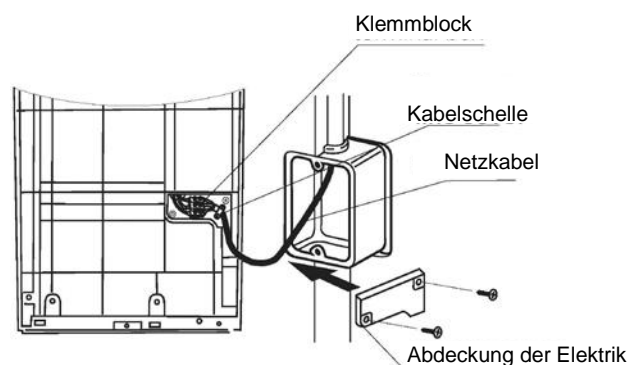

Befestigen Sie das Gerät an der Wand.
Sorgen Sie für die Wandaufhängung mithilfe der bereitgestellten Befestigungselemente. Die 2 Haken auf der Rückseite des Geräts, sollten sich in den 2 Schlitten des Wandhalterbügels befinden.

Installieren Sie die 2 Sicherheitsschrauben über die Unterseite des Geräts.
Diese Schrauben **MÜSSEN** montiert werden, um zu verhindern, dass der Händetrockner von der Wand entfernt/geschlagen wird.

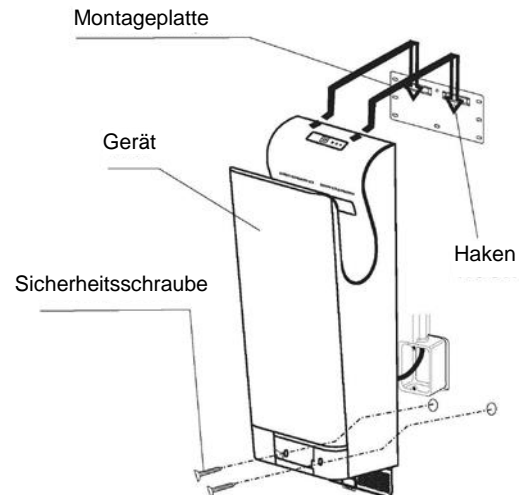

Befestigen Sie den Luftfilter erneut.
Richten Sie den Luftfilter so aus, dass sich die 2 Zapfen auf der Oberseite befinden, wie dargestellt.
Sobald dies erfolgt ist, schließen Sie die Tür des Lufteinlasses, um den Filter zu halten.

Setzen Sie den Ablasstank erneut ein.
Achten Sie dabei darauf, dass der Deckel befestigt ist. Drücken Sie den Ablasstank in den Händetrockner, wie dargestellt.

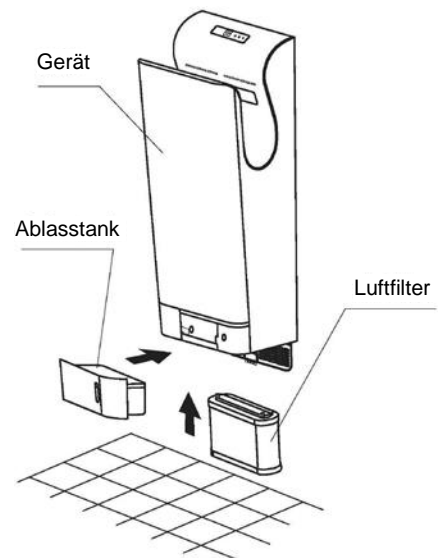

Funktionstest des Händetrockners.

1. Überprüfen Sie die Spannung der Stromversorgung. Bitte verwenden Sie die angegebene Nennspannung.
2. Schalten Sie den Fehlerstrom-Schutzschalter/Stromversorgung ein.
3. Entfernen Sie den Ablasstank (für den Zugang zum Netzschalter).
4. Betätigen Sie den Netzschalter. Die Lampe sollte aufleuchten.
5. Wählen Sie die benötigten Einstellungen für Wärme und Geschwindigkeit aus.
6. Schließen Sie die Abdeckung des Netzschalters und setzen Sie den Ablasstank erneut ein.
7. Testen Sie den Händetrockner. (Siehe Seite 7)
8. Überprüfen Sie das Gerät. Ist das Gerät bündig an der Wand befestigt? Sind irgendwelche Vibrationen oder ungewöhnlichen Geräusche wahrnehmbar?

*Betätigen Sie niemals den Netzschalter, wenn sich ihre Hände im Inneren befinden.

Verwenden des Händetrockners

- Schütteln sie überschüssiges Wasser am Waschbecken ab und führen Sie beide Hände in den Händetrockner ein. Das Gerät startet den Betrieb automatisch.

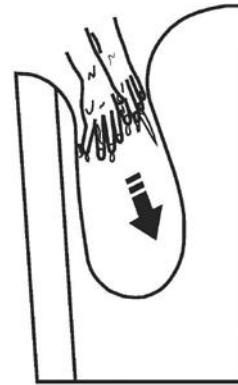

- Ziehen Sie langsam ihre Hände heraus und lassen Sie die Luft das Wasser von den Händen blasen.

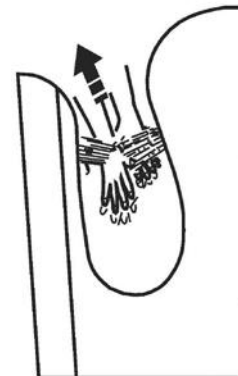

- Ziehen sie ihre Hände vollständig heraus und wiederholen Sie den Vorgang solange, bis Ihre Hände trocken sind.

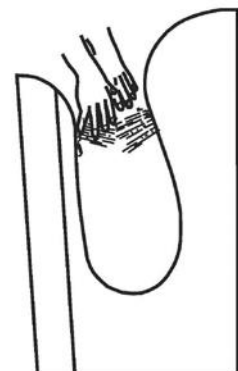

Hinweis:- Dieser Händetrockner ist mit einem Timer zum Schutz vor Beschädigung ausgestattet. Der Händetrockner stellt seinen Betrieb nach 25 s ein, sobald dieser aktiviert ist. Ziehen Sie Ihre Hände heraus und führen Sie sie erneut ein, um den Händetrockner weiterhin zu benutzen.

Anzeige des Selbsttests

Bei Auftreten eines Fehlers oder einer Fehlfunktion leuchtet die Anzeige für den Selbsttest mit der Markierung „Check“ auf der Oberseite des Händetrockners entweder auf oder blinkt. Schalten Sie den Netzschalter aus, warten Sie ungefähr 40 s bis alle Anzeigen erlöschen und schalten Sie anschließend den Händetrockner erneut ein. Sollte die Anzeige weiterhin leuchten oder blinken, schalten Sie das Gerät aus, trennen Sie das Gerät von der Stromversorgung und kontaktieren Sie einen Servicetechniker.

Rutinemäßige Reinigung und Wartung des Händetrockners



**Warnung:-
Der Händetrockner muss vor der Durchführung jeglicher Reinigungs- und
Wartungsarbeiten
von der Stromversorgung getrennt werden.**

Reinigung des Händetrocknergehäuses

- Reinigen das Gerät mit einem weichen Tuch.
- Bei starker Verschmutzung des Geräts, reinigen Sie es mit einem weichen und feuchtem Tuch mithilfe eines neutralen Reinigungsmittels; reinigen Sie es anschließend mit einem trockenen weichen Tuch.
- Entfernen Sie jegliche Verschmutzung aus dem Bereich des Sensors.
- Verwenden Sie ausschließlich neutrale Reinigungsmittel.
- Verwenden Sie keine Verdüner, saure oder basische Toilettenreiniger oder irgendwelche Bürsten (Der Einsatz solcher führt möglicherweise zu Beschädigungen der Oberfläche des Händetrockners).
- Sollten mit Chemikalien gekränkte Tücher zum Einsatz kommen, lesen Sie bitte vorab die Gebrauchsanweisungen.



Achten Sie bei der Reinigung darauf, stets geeignete Handschuhe zu tragen

Leeren und reinigen des Ablasstanks

Bevor der Tank seinen vollen Füllstand erreicht (mindestens einmal die Woche)

- Das Wasser, das von Ihren Händen während des Trockenvorgangs abgeblasen wird, wird „Ablaufwasser“ genannt.
- Leeren Sie das Ablaufwasser stets aus, um ein Überlaufen des Ablasstanks zu vermeiden.
- Das Wasser im Tank beginnt möglicherweise zu riechen, wenn es für zu lange im Tank verbleibt.

Ziehen Sie den Tank in horizontaler Richtung heraus, wie angezeigt.
Dadurch wird sichergestellt, dass das Ablaufwasser nicht verschüttet wird.

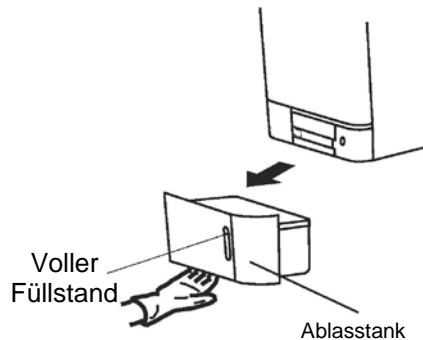

Öffnen Sie die Abdeckung des Tanks und leeren Sie das Wasser aus.

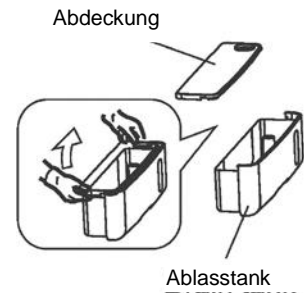

Reinigen Sie das Innere des Ablasstanks.



Setzen Sie die Tankabdeckung wieder auf und befestigen sie ihn erneut im Händetrockner.
Stellen Sie sicher, dass der Ablasstank ordnungsgemäß eingeführt wurde.

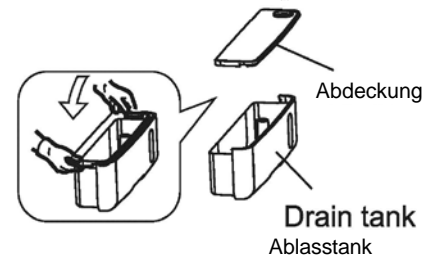

Gießen Sie in regelmäßigen Abständen (mindestens einmal wöchentlich) 200 ml (etwa eine Tasse) Wasser durch die Ablauföffnung (um diese vor Verstopfung zu bewahren).

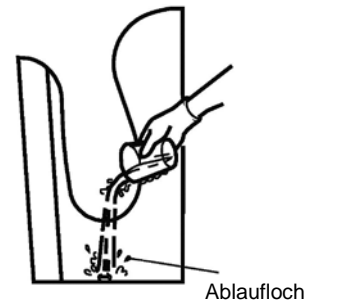

Reinigen des Luftfilters (Mindestens einmal wöchentlich)

Öffnen Sie die Abdeckung des Lufteinlasses
Entfernen Sie den Luftfilter anschließend wie dargestellt

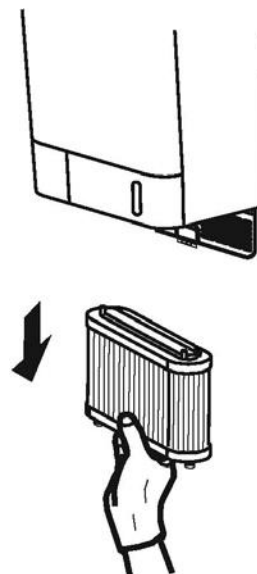

Reinigen des Luftfilters

Verwenden Sie einen Staubsauger zur Entfernung jeglicher Verschmutzungen aus dem Filter.

Falls der Filter sehr verschmutzt sein sollte, waschen Sie diesen vorsichtig in kaltem oder warmem Wasser. Lassen Sie den Filter trocknen und setzen Sie ihn erneut ein.

Stellte sicher, dass der Luftfilter vollständig eingeführt ist. (Falls dies nicht der Fall ist, gelangt Schmutz oder Staub in das Innere des Händetrockners und sorgt für eine Verkürzung seiner Lebensdauer).



Fehlerbehebung des Händetrockners

Bitte führen Sie die nachfolgenden Überprüfungen durch, falls folgende Probleme auftauchen.

Problem	Prüfen	Maßnahme
Das Luftgebläse arbeitet nicht mehr, selbst wenn Hände eingeführt werden.	Leuchten irgendwelche Displayanzeigen? Ist der Netzschalter eingeschaltet? Sind ihre Hände vollständig eingeführt?	Schalten Sie den Trennschalter/Fehlerstrom-Schutzschalter ein. Schalten Sie den Netzschalter ein. Führen sie Ihre Hände vollständig ein.
Das Luftgebläse des Geräts stellt seinen Betrieb nicht ein, sobald die Hände entfernt wurden und die Anzeige zeigt den Code E2 an.	Wird der Sensor durch Staub oder Verschmutzungen blockiert?	Schalten Sie den Netzschalter aus und reinigen Sie den Sensor, nachdem alle Lampen in der Anzeige erloschen sind.
Der Luftstrom ist zu gering.	Ist die Geschwindigkeitstaste auf die geringe Stufe eingestellt?	Stellen Sie die Geschwindigkeitstaste auf die hohe Stufe ein.

Falls die vorgenannten Maßnahmen keine Wirkung zeigen, schalten Sie die Stromversorgung des Händetrockners aus, trennen Sie ihn vom Netz und rufen Sie einen Servicetechniker.

Statusanzeigen und Funktionen der Bildschirmanzeige

Betriebsanzeige

Wenn die Stromversorgung normal ist, leuchtet diese Anzeige und bleibt an. Bei erloschener Anzeige ist die Stromversorgung ausgeschaltet, oder die Sicherung der Hauptleiterplatte durchgebrannt. (Überprüfen Sie die Stromversorgung oder rufen Sie einen Servicetechniker)

Zustandsanzeige

Bei erleuchteter Anzeige ist das Gerät betriebsbereit. Bei erloschener Anzeige ist das Gerät nicht betriebsbereit.

Bei blinkender Anzeige besteht die Möglichkeit:

1. Eines Motorfehlers (überprüfen Sie die Kabelverbindungen des Motors oder das Motorlaufrad auf Fremdkörper).
2. Einer zu langen Betriebsdauer des Händetrockners (länger als 25 s) (überprüfen Sie den Bereich zum Trocknen der Hände auf Fremdkörper oder reinigen Sie diesen). Starten Sie den Händetrockner erneut.

Anzeige der Sterilisierung

Bei Aufleuchten dieser Anzeige werden die UV-Lampen im Händetrockner für 1 h eingeschaltet. (bei erstmaliger Inbetriebnahme des Geräts werden die UV-Lampen für 1 h eingeschaltet, anschließend täglich für 1 h).

Wenn die Anzeige erlischt, ist der Sterilisationsvorgang beendet.

Wenn die Lampe nicht eingeschaltet wird: Muss der für die UV-Ausstrahlung verantwortliche PCB überprüft werden. Unterbrechen Sie die Stromversorgung und kontaktieren Sie einen Servicetechniker.

LED-Anzeige

Befindet sich der Händetrockner im Betriebsmodus, zeigt diese Anzeige einen Countdown bis „00“ an; sobald „00“ erreicht wurde, blinkt die Anzeige, um anzuzeigen, dass die Trockenzeit beendet ist.

Die Anzeige kann ebenfalls die nachfolgenden Fehlermeldungen anzeigen:

E1 = Motorfehler: es ist kein normaler Start des Händetrockners möglich. (Überprüfen Sie die Kabelverbindungen des Motors oder das Motorlaufrad auf Fremdkörper).

E2 = Die Betriebsdauer des Händetrockners überschreitet 25 s. (Überprüfen Sie den Bereich zum Trocknen der Hände auf Fremdkörper oder reinigen Sie diesen). Starten Sie den Händetrockner erneut.

E3 = Die Spannungsversorgung des Händetrockner überschreitet 15 % (Überprüfen Sie den Stromversorgungskreis)

E4 = Die Spannungsversorgung des Händetrockners unterschreitet 15 % (Überprüfen Sie den Stromversorgungskreis)

E5 = Die Maschinentemperatur übersteigt 80 °C (Reinigen Sie den Lufteinlass/-auslass von Fremdkörpern).

E6 = Die Temperatur der Grundplatine übersteigt 80 °C (Reinigen Sie den Lufteinlass/-auslass von Fremdkörpern).

E8 = Lüfterfehler (Stellen sie festen Anschluss des Lüftersensors sicher).

Nehmen Sie bei Zweifeln Kontakt zu einem qualifizierten Servicetechniker auf.



Veiligheidsaanwijzingen & richtlijnen

Belangrijk: lees deze instructies voor aanvang van de installatie.

- Alle bedrading van deze handdroger moet voldoen aan de huidige regelgeving of de voorschriften van uw land.
- Deze handdroger MOET door een gekwalificeerd persoon worden geïnstalleerd.
- Zorg dat de netvoeding (voltage, frequentie en fase) overeenkomt met het informatielabel van de handdroger.
- Personen (inclusief kinderen) die wegens hun fysieke, zintuiglijke of geestelijke vermogen of wegens hun onervarenheid of onkunde niet in staat zijn het apparaat op een veilige manier te gebruiken, mogen dit apparaat slechts gebruiken onder toezicht of met de hulp van een persoon die voor de veiligheid verantwoordelijk is.
- Kinderen moeten onder toezicht staan om te voorkomen dat ze met het apparaat spelen.
- Zorg dat de handdroger niet overmatig nat wordt.
- De unit niet onnodig aanpassen of demonteren.
- De handdroger moet voorzien zijn van een contactdoos en een aan/uitschakelaar die in staat is alle polen te scheiden die en een contactscheiding heeft van minimaal 3 mm.
- Controleer dat de handdroger correct geaard is
- Gebruik de handdroger altijd met de meegeleverde afvoerbak & het luchtfilter.
- Wij raden aan een aardlekschakelaar te installeren, gebruik een enkelfasige 220-240V 50Hz kabel met een 20A nominale stroom, 15mA-type nominale bedrijfsstroom.
- Kinderen niet aan de handdroger laten hangen
- Draag handschoenen tijdens het inspecteren en reinigen van de unit.
- Als de voedingskabel beschadigd is, moet deze worden vernieuwd door een gekwalificeerde servicemonteur om gevaar te voorkomen.
- Als aanvullende bescherming wordt een aardlekschakelaar met een aardlekstroom van maximaal 30mA geadviseerd in het elektrische stroomcircuit van de droger.
- Gebruik de handdroger niet op de volgende locaties:-
daar waar de omgevingstemperatuur onder 10°C of boven 40°C is
daar waar de handdroger in direct contact kan komen met water
daar waar de unit in direct of krachtig zonlicht staat
daar waar zich condens kan vormen in de unit.
daar waar corrosieve, neutrale of reducerende gassen voorkomen.

Eigenschappen

- 'No-touch' handdroging biedt volledige hygiëne.
- Economische, supersnelle droging in slechts '10 seconden'
- Geïntegreerde manipulatiebeveiligde timerfunctie
- Voorzien van HEPA-luchtfilters om stof en bacteriën te verwijderen.
- 2 snelheden & 2 warmte-instellingen
- Anti-bacteriële coating
- Geïntegreerde UV-sterilisatiefunctie

Specificaties

Nominale spanning	220-240V ~	Motor	Borstelloze DC-motor
Ingangsvermogen	1650 – 2050W	Inductiemethode	IR-sperfilter
Luchtsnelheid	95 m/S	Beschermingsklasse	IPX4
Verwarmingsvermogen	1000 – 1200W	Afmetingen	300 x 215 x 700
		Gewicht	9,5 kg

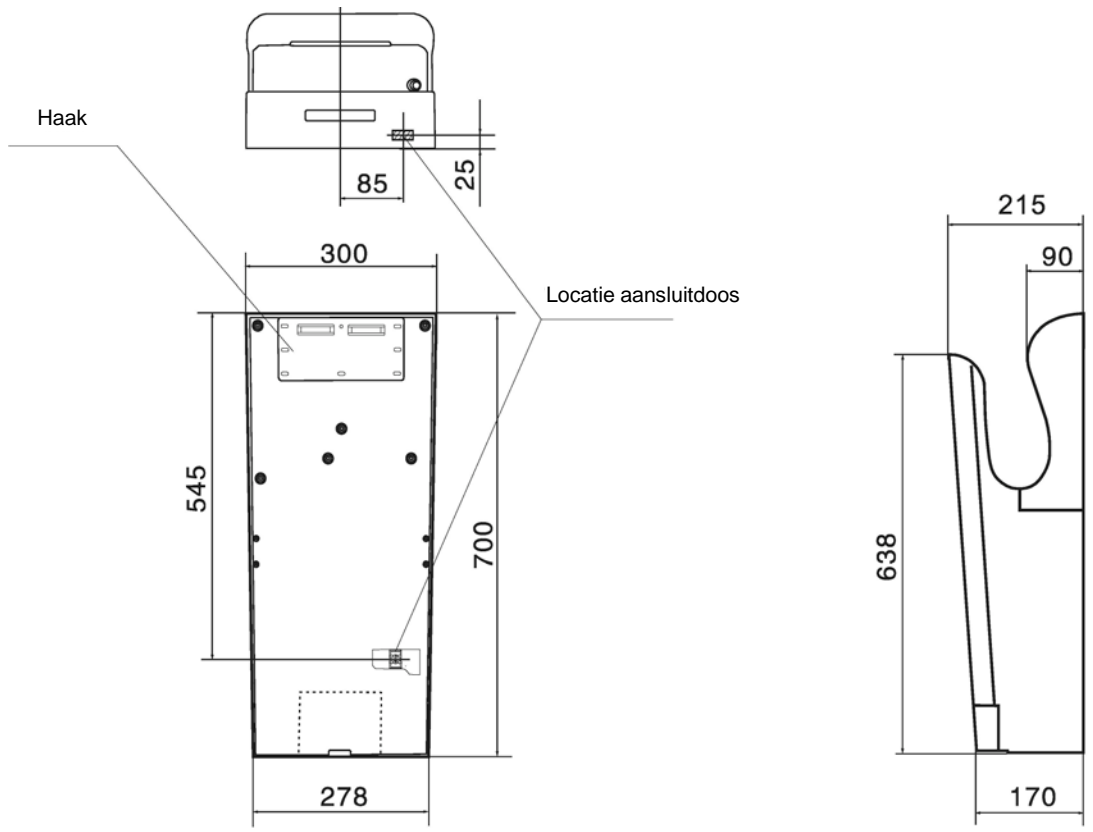
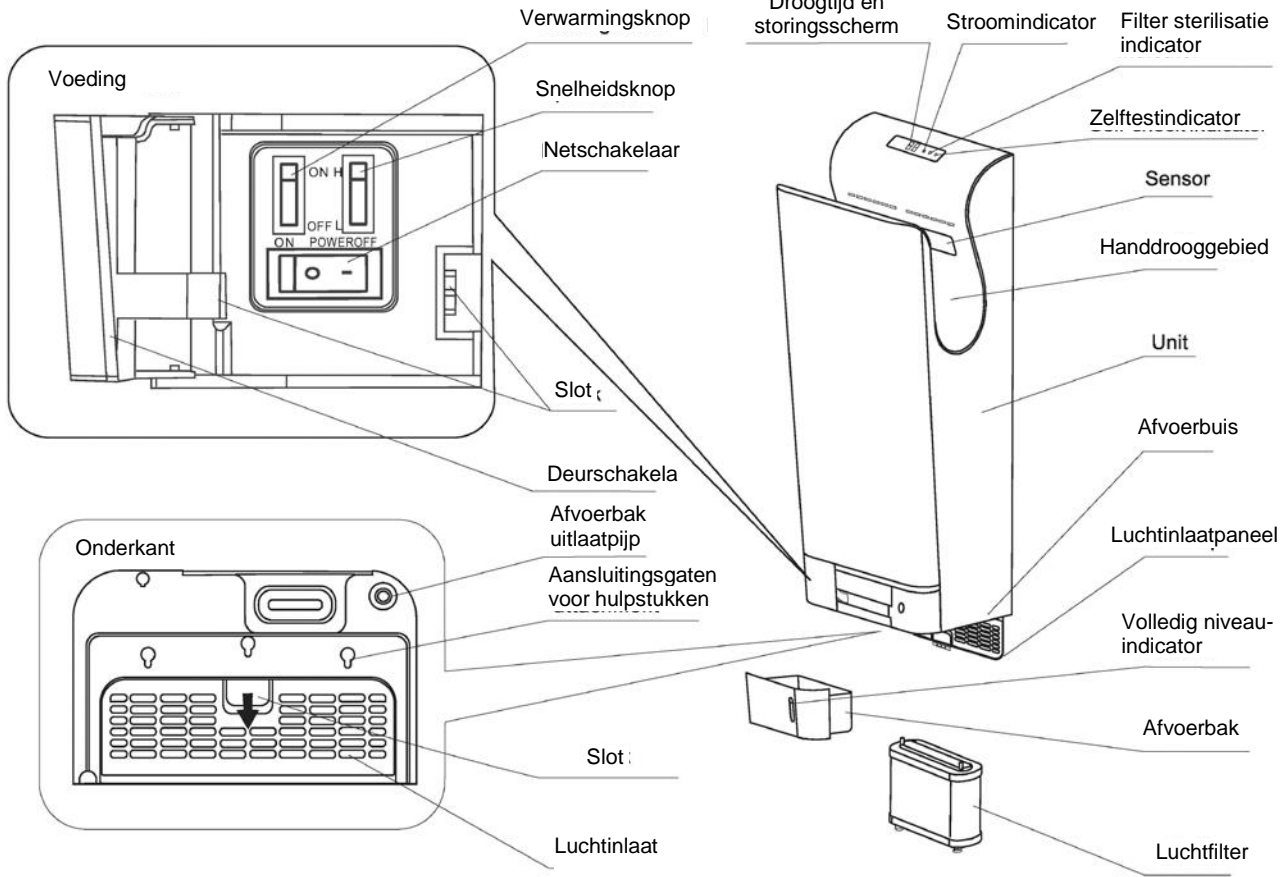

Installatielocatie

- Installeer de handdroger op een locatie waar deze eenvoudig te gebruiken is en zorg dat er voldoende ruimte is rond de droger voor reiniging en onderhoud.
- Wanneer de unit te laag wordt geïnstalleerd, kan er water op de droger spatten als de vloer wordt gereinigd. (De onderkant van de handdroger moet minimaal 150 mm boven de vloer zitten). Dit is ook noodzakelijk om het HEPA-filter te reinigen en/of te vervangen.
- De linkerkant van de handdroger moet minimaal 100 mm van de muur weg blijven, zodat de toegang tot de netschakelaar, snelheidsregelaar en verwarmingsschakelaars vrij is.
- Wij adviseren aan de rechterkant van de droger te zorgen voor een ruimte van minimaal 100 mm van muren en/of objecten.
- Plaats de handdroger niet op locaties waar mensen ertegenaan kunnen lopen of deuren ertegenaan komen.
- Plaats de handdroger op een volledig recht oppervlak.

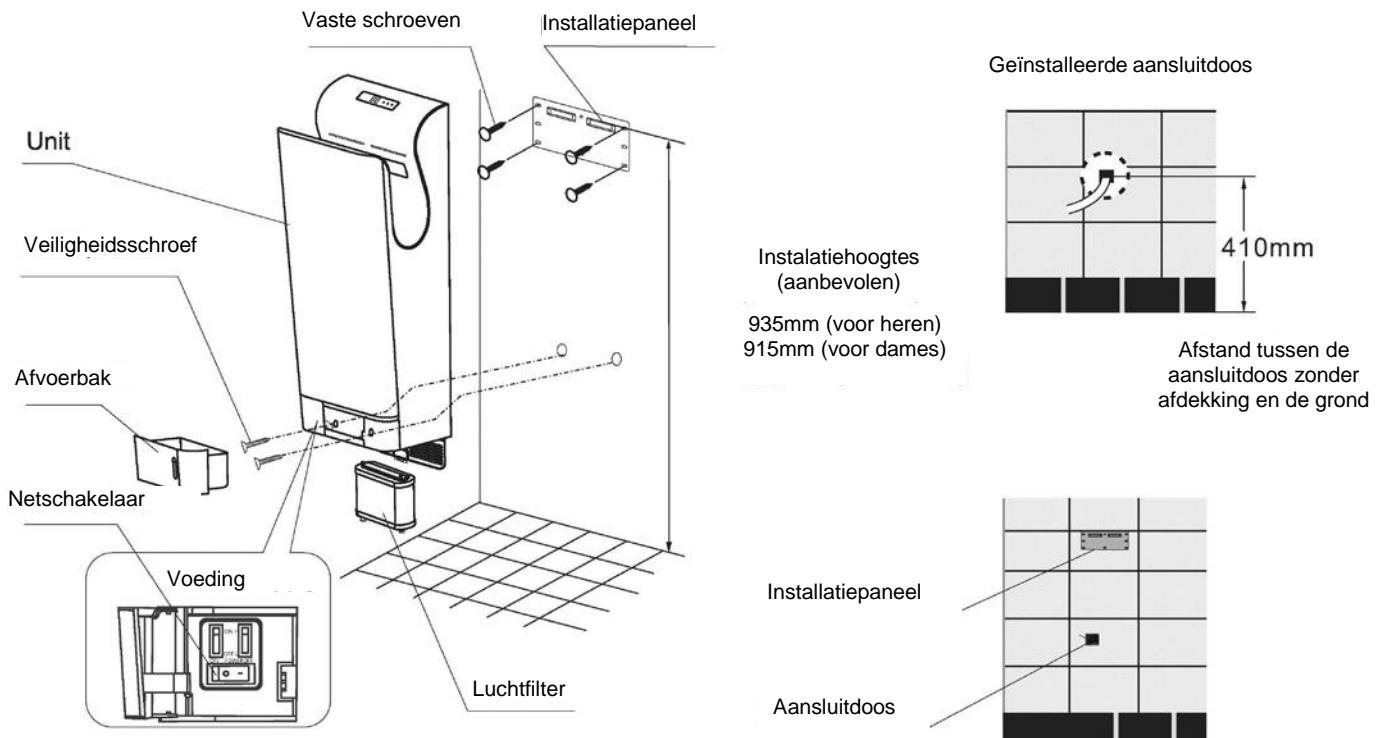

Installatieprocedure

Gebruik 220-240V 50Hz ~ voeding (Gebruik niet wanneer de stroomvoorziening een nominale spanning van +/-10% heeft). Gebruik een stroomkabel die tussen 2 mm² en 2,5 mm² is (Spanningsdaling is mogelijk wanneer de stroomkabel meer dan 11 m lang is, vandaar dat wij een kabel van 2,5mm² aanraden). Niet boven een vaste wandcontactdoos plaatsen.

Bekabeling van de unit

Plaats een geschikte verzonken achterkap en voer de kabel hier doorheen, zoals afgebeeld. Opmerking:- De unit wordt geleverd met flexibele kabel om deze te verbinden met een passende nominale contactdoos indien nodig).

Bevestig het installatiepaneel aan de muur met behulp van de 4 meegeleverde schroeven. Bij een betonnen muur in de handel verkrijgbare metalen schroefpluggen gebruiken. (Controleer of de muur waartegen de handdroger wordt geplaatst voldoende sterk is om het gewicht van de handdroger, 9,5 kg, te dragen)

Verwijder de afvoerbak en het luchtfilter.

Voor toegang tot de bedradingsklemmen (Wanneer u de bevestigde kabel niet wilt gebruiken). gaat u als volgt te werk. Draai de 2 schroeven van de afdekking van de aansluitdoos los aan de achterkant van de handdroger. Draai de 2 schroeven van de kabelklem los en koppel de 3 kabels van het klemmenblok los.

Nu kunt u de bevestigde kabel voorzichtig lostrekken.

Om uw eigen kabel direct aan de handdroger te bevestigen, moet u als volgt te werk gaan.

1. Til de unit ongeveer 250 mm boven de vloer (zoals afgebeeld).
2. Strip de kabel zoals hieronder afgebeeld.
3. Verbind de stroomkabel met de aansluitdoos zoals hieronder afgebeeld.
4. Zorg dat de kabelklem goed vast zit.

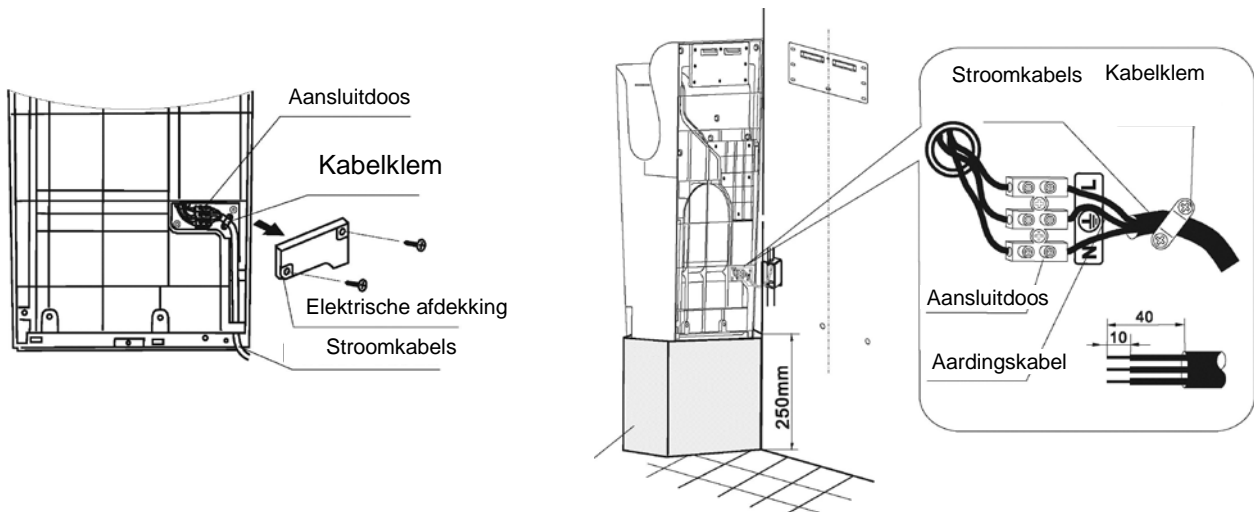
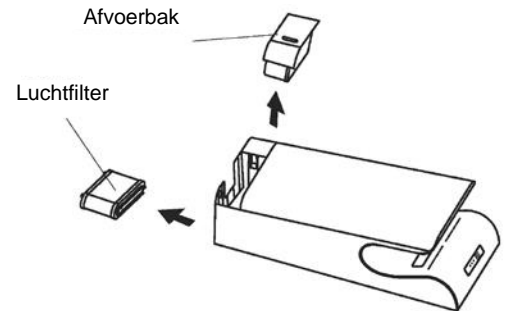
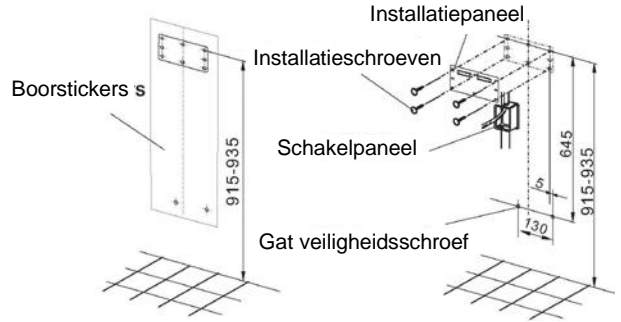
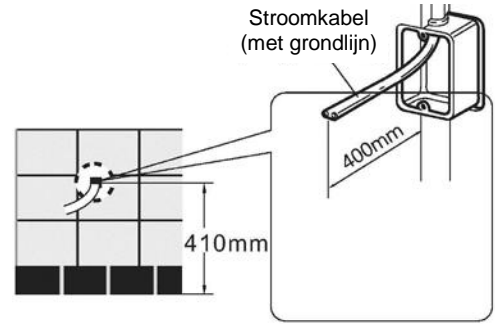

Plaats de afdekking van de aansluitdoos op de achterkant van de droger met behulp van de 2 meegeleverde schroeven. Controleer of de kabelklem is aangebracht en dat de afdekking vlak tegen de achterkant van de droger zit.

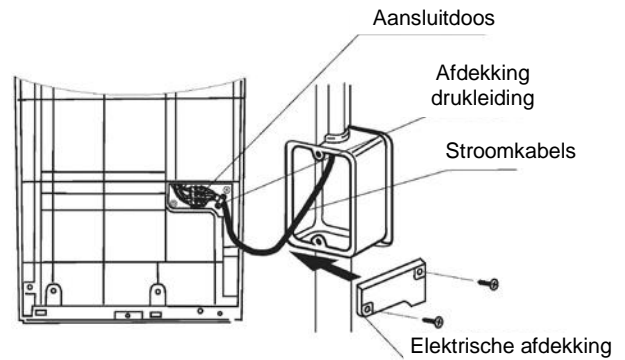

Monteer de unit tegen de muur. Hang de unit op aan de muur met behulp van de meegeleverde montagebeugels. De 2 haken aan de achterkant van de unit moeten in de 2 sleuven in de op de muur gemonteerde beugels vallen.

Schroef de 2 veiligheidsschroeven door de bodem van de unit. Deze schroeven **MOETEN** worden geplaatst zodat de droger niet van de muur kan worden gehaald/gestoten.

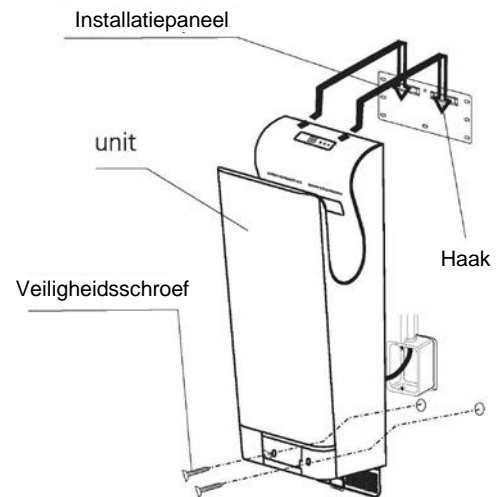

Plaats het luchtfilter terug. Zorg dat het luchtfilter gelijk zit met de 2 pennen aan de bovenkant, zoals afgebeeld. Zodra het filter goed zit de luchtinlaatklep sluiten om het filter vast te zetten.

Plaats de afvoerbak terug. Zorg dat de deksel erop zit. Druk de afvoerbak in de droger zoals afgebeeld.

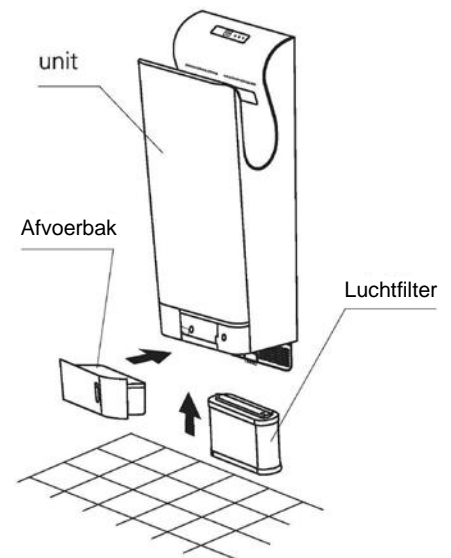

Testsessie handdroger.

1. Controleer de spanning van de voeding. Zorg dat u de vermelde nominale spanning gebruikt.
2. Zet de aardlekschakelaar/stroomvoorziening aan.
3. Verwijder de afvoerbak (voor toegang tot de netschakelaar).
4. Zet de netschakelaar aan. De lamp moet nu aan gaan.
5. Kies de gewenste instellingen voor warmte en snelheid.
6. Sluit de afdichting van de netschakelaar en plaats de afvoerbak terug.
7. Droog handen. (zie pagina 7)
8. Controleer de unit. Is de unit stevig aan de muur bevestigd? Trilt de unit of hoort u vreemde geluiden?

*De netschakelaar niet aanzetten terwijl uw handen in de unit zitten.

De handdroger gebruiken

- Schud het overtollige water van uw handen, plaats daarna beide handen in de droger. De unit start automatisch.

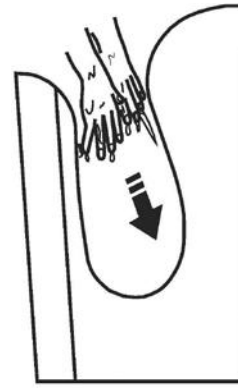

- Beweeg uw handen langzaam uit de unit, waardoor de lucht het water van uw handen blaast.

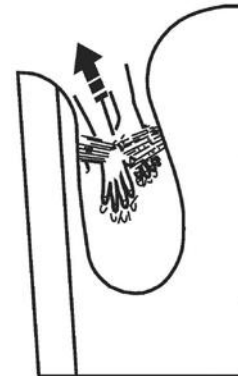

- Haal uw handen helemaal uit de unit en herhaal dit tot uw handen droog zijn.

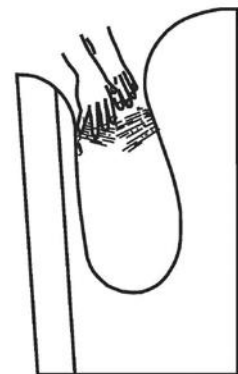

Opmerking:- Deze handdroger is voorzien van een anti-beschadigingstimer. Na het opstarten stopt de droger automatisch na 25 seconden. Haal uw handen uit de unit en plaats ze opnieuw om de droger weer te starten.

Zelftestindicator

Bij een storing of fout de zelftestindicator controleren op de bovenkant van de droger. Het woord 'check' brandt of knippert.

Zet de netschakelaar uit, wacht ongeveer 40 seconden tot alle indicatoren uit zijn en schakel de droger dan opnieuw in.

Als de indicator nog steeds brandt of knippert, de stekker uit het stopcontact halen en contact opnemen met de servicemonteur.

Routinematige reiniging & onderhoud van de handdroger



Waarschuwing:-
De handdroger moet van de stroomvoorziening worden gehaald, waarna de unit kan worden gereinigd.

De buitenkant van de handdroger reinigen

- Reinig de unit met een zachte doek.
- Wanneer de unit erg vuil is, reinigen met een zachte doek met een neutraal reinigingsmiddel, daarna schoonwrijven met een droge, zachte doek.
- Verwijder al het vuil van de sensor.
- Gebruik alleen een neutraal reinigingsmiddel.
- Gebruik geen verdunners, zure of alkalische toiletreinigers of borstels (gebruik hiervan kan het oppervlak van de handdroger beschadigen).
- Bij het gebruik van chemische doeken, eerst de instructies lezen.



Let op, draag altijd geschikte handschoenen tijdens het reinigen

Afwatering en reiniging van de afvoerbak

Voor de bak vol is (minimaal eenmaal per week)

- Het water dat van uw handen wordt geblazen tijdens het drogen wordt 'afvoerwater' genoemd
- Haal de bak met afvoerwater regelmatig leeg zodat het water niet boven het maximale vulniveau komt.
- Het water in de bak kan gaan ruiken als het te lang in de bak blijft staan.

Haal de afvoerbak horizontaal uit de unit, zoals aangegeven. Zo voorkomt u dat u water morst.

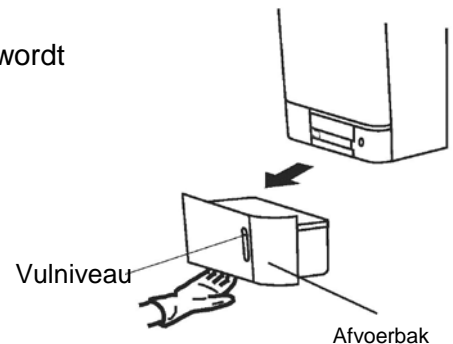

Haal de afdekking van de bak en gooi de bak leeg.

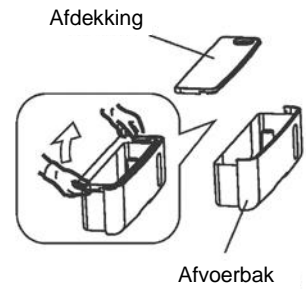

Maak de binnenkant van de afvoerbak schoon.

Plaats de afvoerbak terug en bevestig deze weer met de droger. Controleer dat de afvoerbak goed is aangebracht.

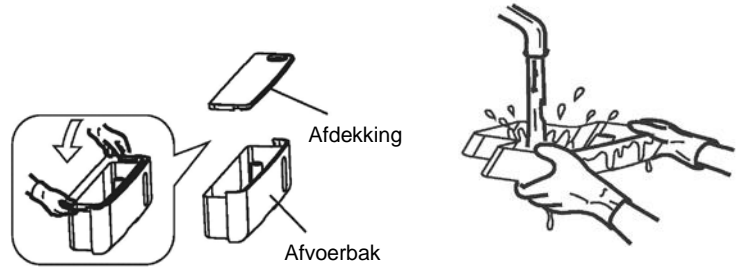

Giet op regelmatige tijdsafstanden (minimaal eenmaal per week) 200 cc (ongeveer een kopje) water door het afvoergat (zodat het niet verstopt).

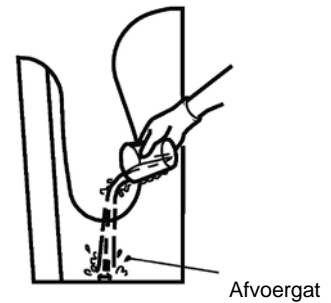

Het luchtfilter reinigen (minimaal eenmaal per week)

Open de afdekking van de luchtinlaat. Verwijder dan het luchtfilter zoals afgebeeld.

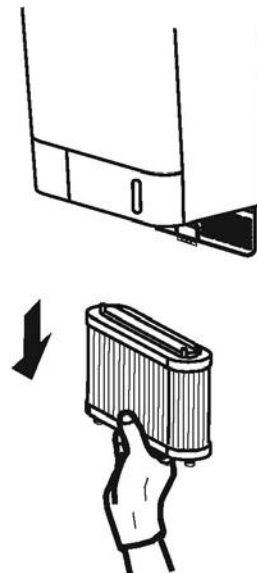

Het luchtfilter reinigen

Gebruik een stofzuiger om het vuil van het filter te verwijderen.

Als het filter erg vuil is kan het voorzichtig in koud of warm water worden gewassen.

Laat het filter goed drogen en plaats het terug.

Zorg dat het luchtfilter helemaal op zijn plek zit. (Als het niet correct is aangebracht kunnen vuil en stof in de droger komen en de levensduur verkorten).



Probleemoplossing handdroger

Wanneer de volgende problemen optreden, voer dan deze checks uit.

Probleem	Check	Actie
De lucht blaast niet, zelfs als de handen in de unit zijn geplaatst	Branden de indicators op het scherm? Staat de netschakelaar aan? Plaats u uw handen volledig in de unit?	Schakel de stroomonderbreker/aardlekschakelaar in. Schakel de netschakelaar in. Plaats uw handen volledig in de unit.
De unit houdt niet op met blazen als u uw handen verwijderd, het display toont E2	Wordt de sensor geblokkeerd door stof of vuil?	Zet de netschakelaar uit en als alle lichten op het scherm uit zijn, de sensor reinigen.
Luchtstroom is te laag	Staat de snelheidsknop op laag?	Zet de snelheidsknop op een hoger niveau.

Wanneer bovenstaande acties niet werken, de unit uitzetten en van de stroomvoorziening halen, en een servicemonteur bellen.

Beeldschermindicatorlampen en -functies

Stroomindicatorlamp

Wanneer het ingangsvermogen normaal is, blijft de lamp branden.

Wanneer de lamp uit is, is de voeding uitgeschakeld, of de zekering op de hoofdprintplaat is gesprongen. (Controleer de voeding of bel een servicemonteur).

Statusindicatorlamp

Als de lamp brandt, werkt de unit. Als de lamp uit is, werkt de unit niet.

Wanneer de lamp knippert, kan dit betekenen dat:

1. er een motorstoring is (controleer de aansluitdraden van de motor, of de waaier op vreemd materiaal).
2. de bedrijfstijd van de droger meer dan 25 seconden is (controleer het handdrooggedeelte op vreemd materiaal en eventueel verwijderen). Start de droger opnieuw op.

Sterilisatie-indicatorlamp

Als deze lamp brandt, gaan de UV-lampen in de droger voor één uur aan.

(tijdens de eerste keer opstarten gaan de lampen een 1 uur branden, daarna eenmaal per dag 1 uur).

Als de lamp uitgaat, is de sterilisatie afgerond.

Wanneer de lamp niet aangaat. Controleer de PCB voor de UV-uitstoot. Schakel de voeding uit en neem contact op met een servicemonteur.

Ledscherm

Als de droger werkt telt dit scherm af naar '00'. Zodra '00' is bereikt knippert het scherm om aan te geven dat de droogtijd is beëindigd.

Het scherm kan ook de volgende storingsmeldingen weergeven.

E1 = motorstoring, de droger kan niet normaal opstarten. (controleer de aansluitdraden van de motor, of de waaier op vreemd materiaal).

E2 = de bedrijfstijd van de droger is langer dan 25 seconden. (controleer het handdrooggedeelte op vreemd materiaal en eventueel verwijderen). Start de droger opnieuw op.

E3 = de spanning van de droger overschrijdt 15% (controleer het voedingscircuit)

E4 = de spanning van de droger is lager dan 15% (controleer het voedingscircuit)

E5 = temperatuur van de machine is hoger dan 80°C (verwijder al het vreemde materiaal van de luchtin- en uitlaat).

E6 = temperatuur van de master printplaat is hoger dan 80°C (verwijder al het vreemde materiaal van de luchtin- en uitlaat).

E8 = ventilator storing (controleer of de verbinding met de ventilatorsensor los zit).

Bij twijfel een gekwalificeerde servicemonteur vragen.

De garantie

Alleen van toepassing op in België, Nederland of Duitsland geïnstalleerde en gebruikte producten. Neem contact op met uw plaatselijke leverancier voor meer informatie over de garantie buiten deze landen.

Vent-Axia garandeert zijn producten tegen materiaalgebreken en fabricagefouten gedurende vijf jaar vanaf de aankoopdatum en tot maximaal 30 maanden na productiedatum. De kosten van demontage en montage vallen buiten de garantie.

Indien een onderdeel defect wordt bevonden, wordt het product kosteloos hersteld of, naar keuze van Vent-Axia, gratis vervangen mits dit product:

- werd geïnstalleerd en gebruikt overeenkomstig de bij elke unit geleverde instructies;
- werd aangesloten op een geschikte elektrische voeding (de juiste spanning staat vermeld op het identificatieplaatje van de unit);
- juist werd gebruikt, niet werd verwaarloosd noch werd beschadigd;
- niet werd gewijzigd/omgebouwd of hersteld door een niet daartoe gemachtigde persoon;
- onderdelen zijn gebruikt die voorgeschreven en geleverd werden door de fabrikant.

AANSPRAAK OP GARANTIE

Retourneer het volledige product per post, port betaald, naar uw oorspronkelijke leverancier of naar de dichtstbijzijnde vestiging van Vent-Axia, of breng dit persoonlijk binnen. Zorg ervoor dat het product goed is ingepakt en vergezeld gaat van een brief waarop duidelijk "Aanspraak op garantie" vermeld staat en waarin een nauwkeurige beschrijving wordt gegeven van de storing.

Voeg tevens het aankoopbewijs bij waarop de datum en plaats van aankoop zijn aangegeven.

Vent-Axia behoudt zich het recht op productwijzigingen en software-updates zonder de noodzaak om eerder geleverde producten te updaten.

**Mise au rebut**

Ce produit ne doit pas être mis au rebut avec les ordures ménagères. Veuillez le recycler, si des installations prévues à cet effet sont disponibles près de chez vous. Contactez votre autorité locale, qui vous conseillera sur les procédures de recyclage.

**Entsorgung**

Dieses Produkt darf nicht mit dem Hausmüll entsorgt werden. Bitte entsorgen Sie das Produkt gegebenenfalls in entsprechenden Recyclingcentern. Weitere Hinweise zum Recycling erhalten Sie bei Ihren lokalen Behörden.

**Afvoer**

Dit product mag niet met het huishoudelijk afval worden afgevoerd. Wanneer recyclingfaciliteiten aanwezig zijn, het product recycleren. Controleer wat het recyclingadvies is van uw lokale overheid.

Fourni par APL

Ausgestellt durch APL

Geleverd door APL

www.vent-axia.be
www.vent-axia.nl
www.vent-axia.de

473178 A

0616